

AS INFORMAÇÕES CONTIDAS NESTE DESENHO SÃO DE PROPRIEDADE DA RHODES S/A IND.PLASTICA E METALURGICA SENDO PROIBIDO A REPRODUÇÃO PARCIAL OU TOTAL SEM A AUTORIZAÇÃO DA RHODES S/A IND.PLASTICA E METALÚRGICA.

DESENHO GERADO EM CAD NÃO PERMITIDO ATUALIZAÇÕES MANUAIS

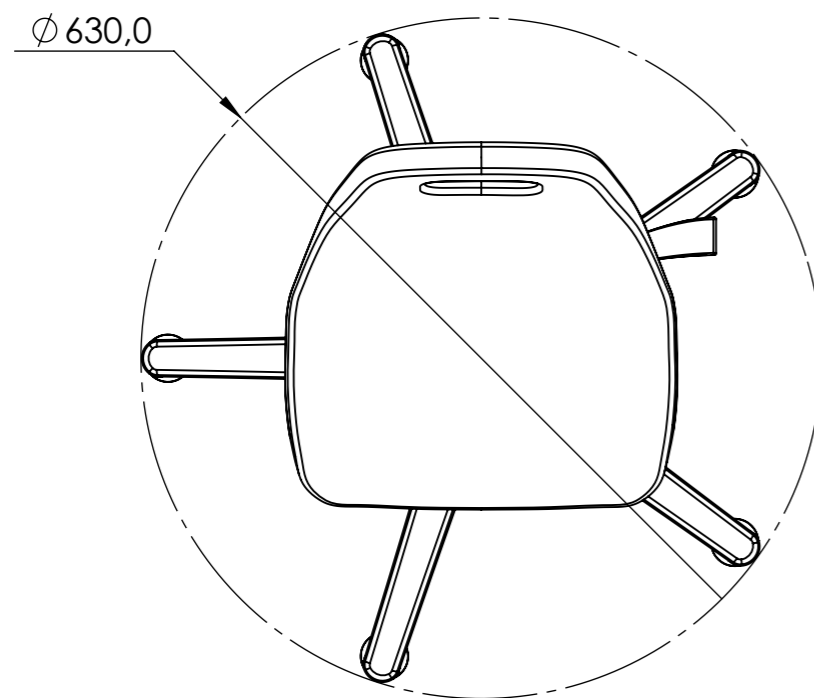
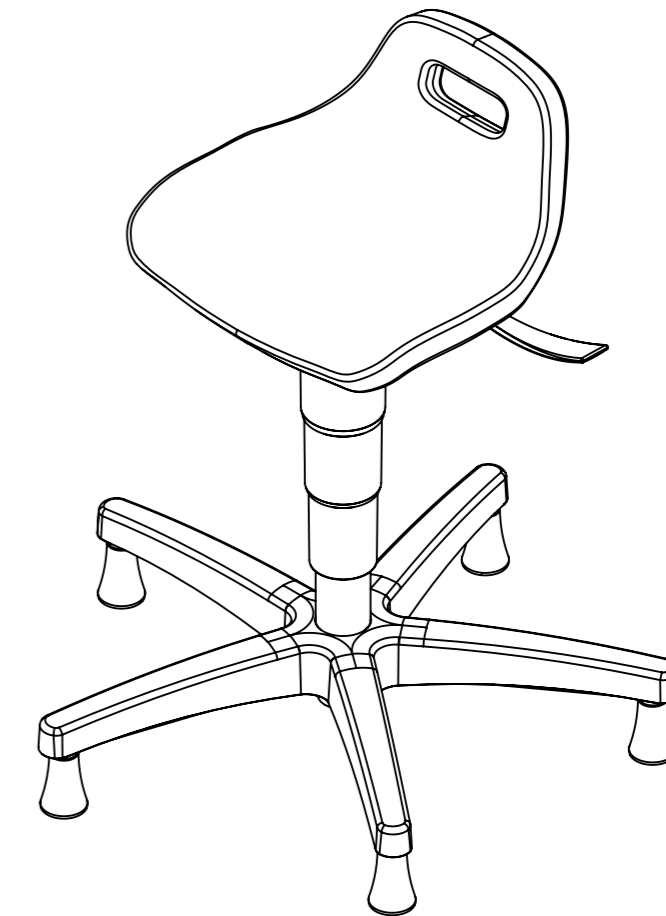
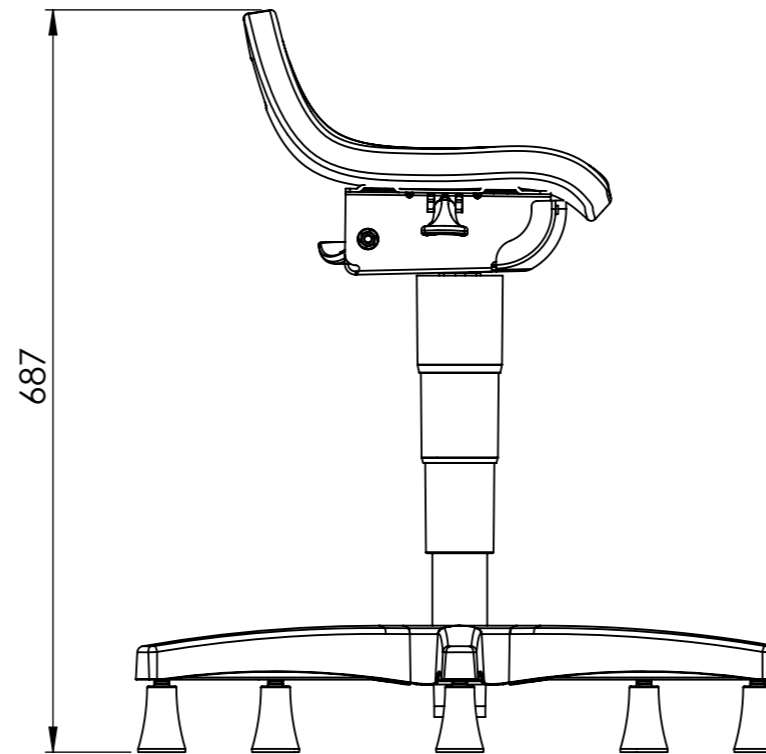
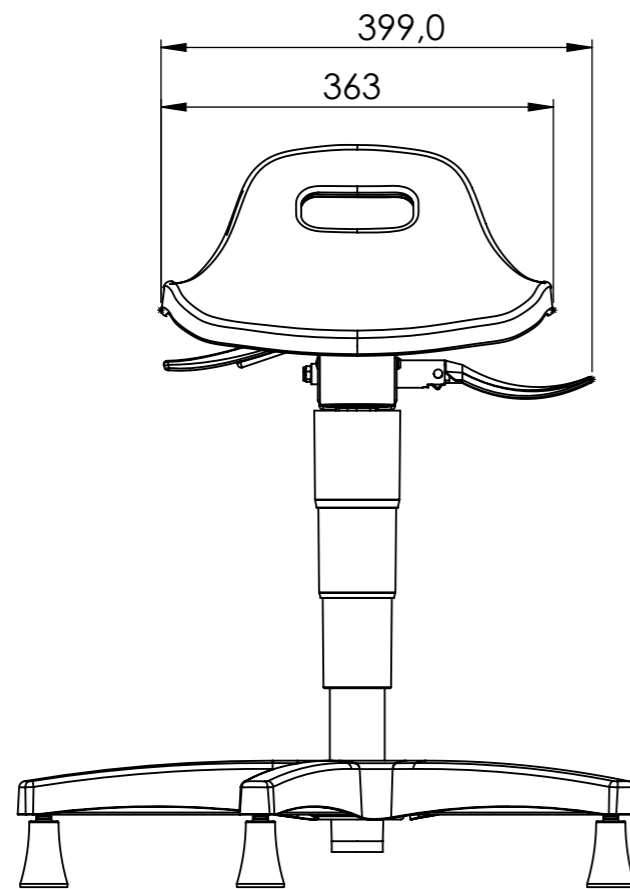

Nº DO ITEM	Nº DA PEÇA	DESCRIÇÃO	QTD.
1	B100	Base Standard Diretor	1
2	S012	SAPATA STANDARD DE 63MM PRETA	5
3	C0940	Coluna Banqueta NICE	1
4	T102	TELESCOPIO TAÇA PRETO	1
5	M1202	Mecanismo Industrial	1
6	NERA0012	ASSENTO MADEIRA P/SER REVESTIDO SEMI SENTADO	1

DIMENSOES SEM TOLERANCIA CONFORME NBR ISO 2768-1 CLASSE M

>0.5	>6.0	>30	>150	>500
<6.0	<30	<150	<500	<2000

As tolerâncias indicadas no plano de inspeção prevalecem sobre as indicadas no desenho

±0.2	±0.5	±0.8	±1.0	±1.5
------	------	------	------	------

APROVAÇÕES

DATA

DIM. ANG. SEM TOLERÂNCIA

>0	>50	>120	>400
<50	<120	<400	>400

DESENHO

LIBERADO

±1°30'	±1°	±30'	±10'
--------	-----	------	------

PESO EM GRAMAS

RHODES
COMPONENTES QUE FAZEM A DIFERENÇA

CADEIRA SEMI SENTADO

MATERIAL=

A-3 | DES.Nº SEMI SENTADO | REV.

ACABAMENTO=

ESCALA: 1:7

FOLHA 1 DE 1

DISTRIBUIÇÃO

AL	PU	EX	IJ	MÓ	SE	SO	FE
----	----	----	----	----	----	----	----