

AS INFORMAÇÕES CONTIDAS NESTE DESENHO SÃO DE PROPRIEDADE DA RHODES S/A IND. PLÁSTICA E METALÚRGICA SENDO PROIBIDO A REPRODUÇÃO PARCIAL OU TOTAL SEM A AUTORIZAÇÃO DA RHODES S/A IND. PLÁSTICA E METALÚRGICA.

DESENHO GERADO EM CAD NÃO PERMITIDO ATUALIZAÇÕES MANUAIS

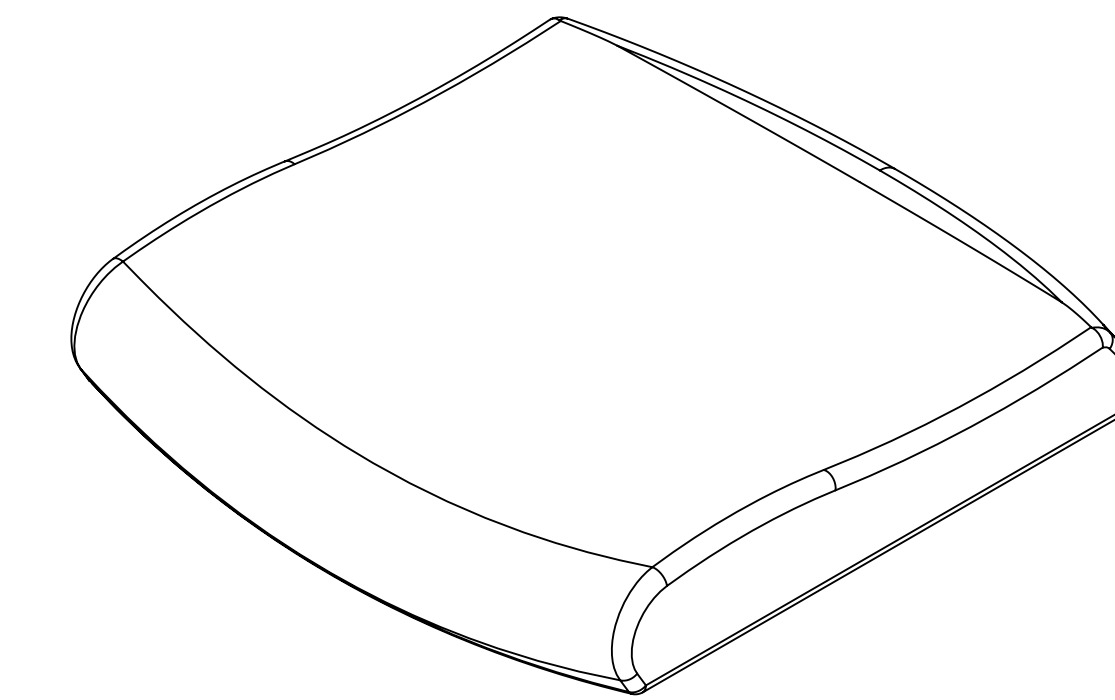
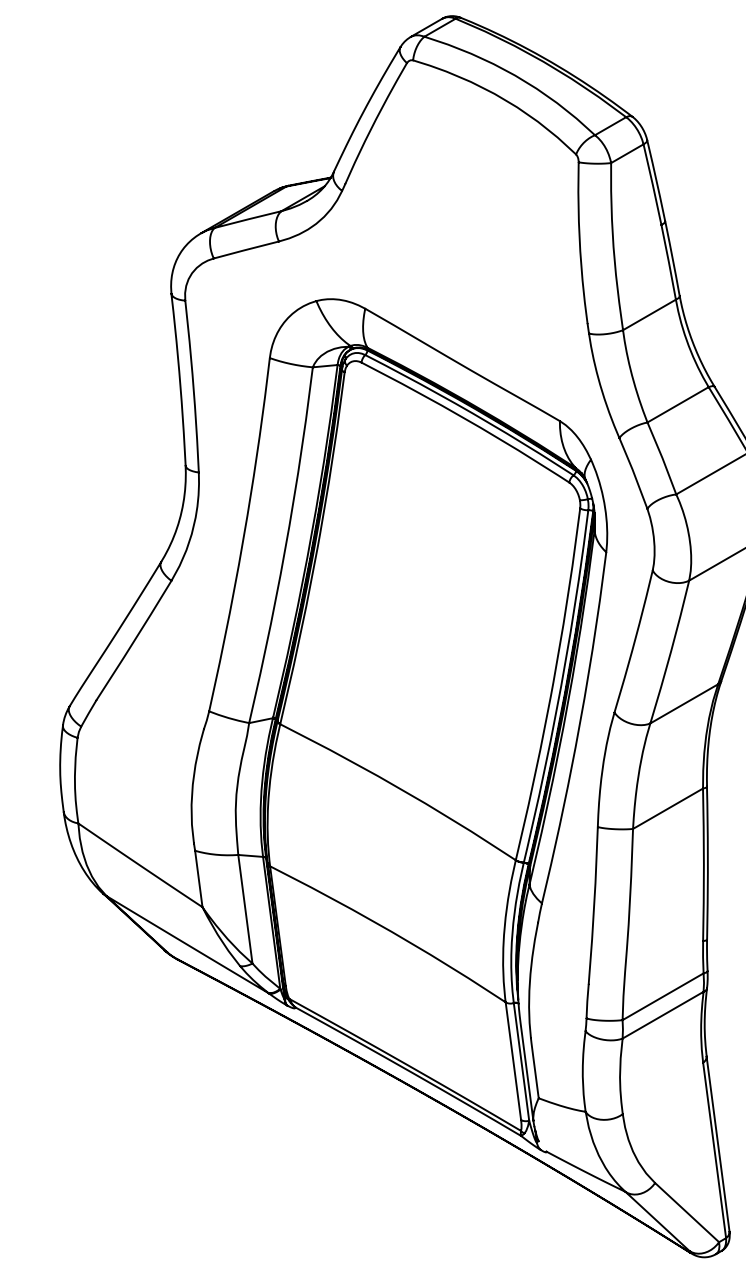
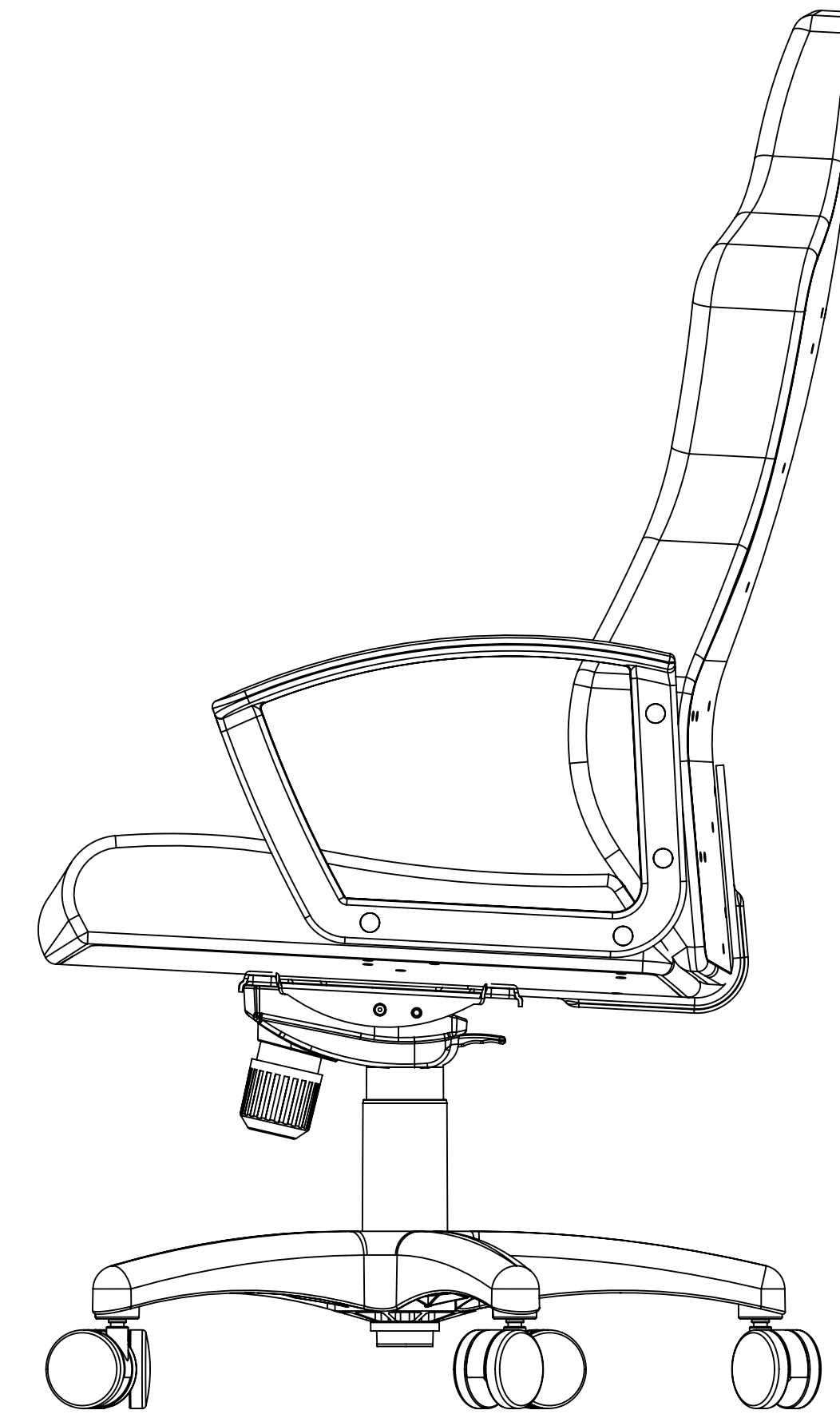
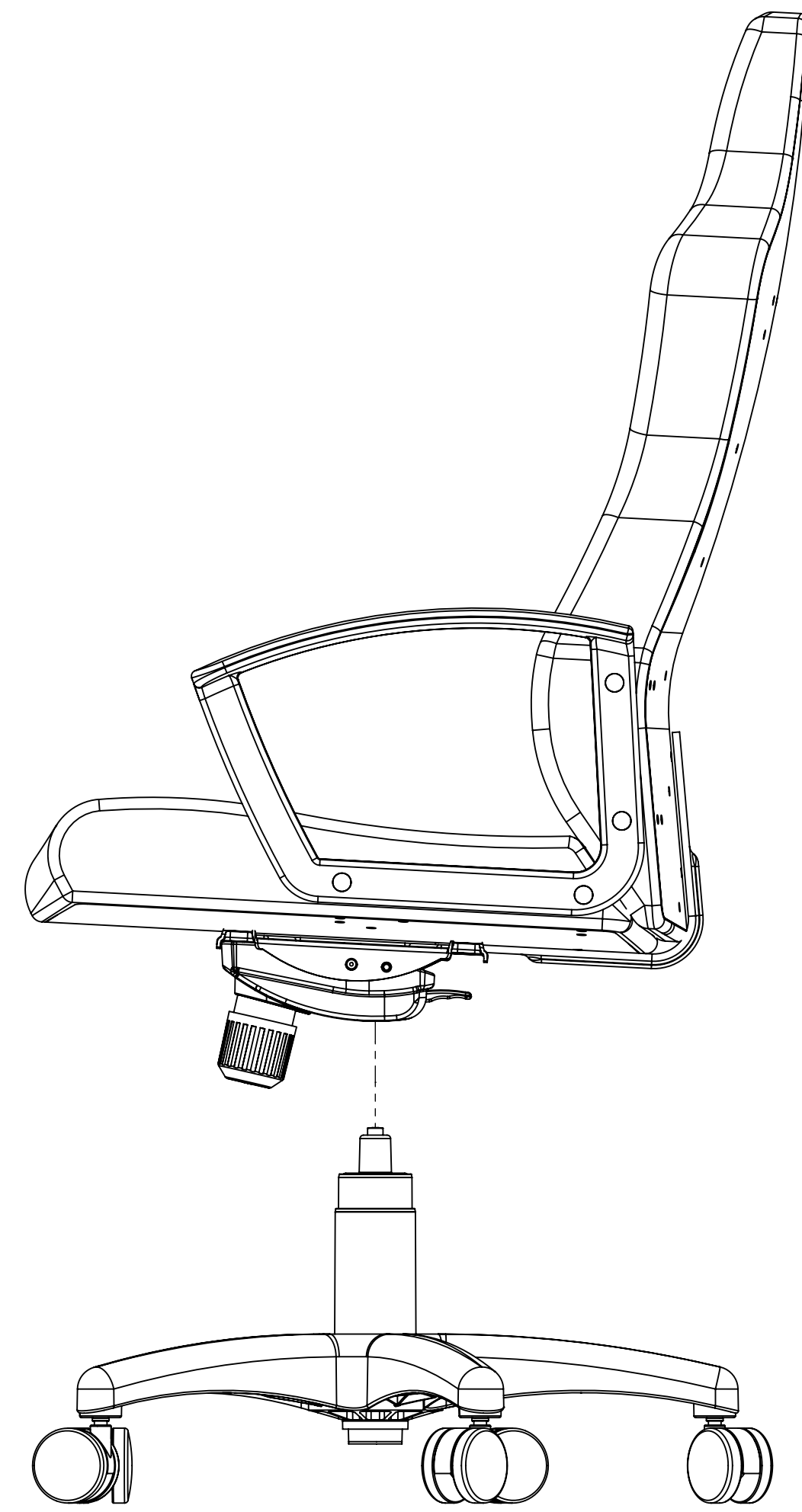
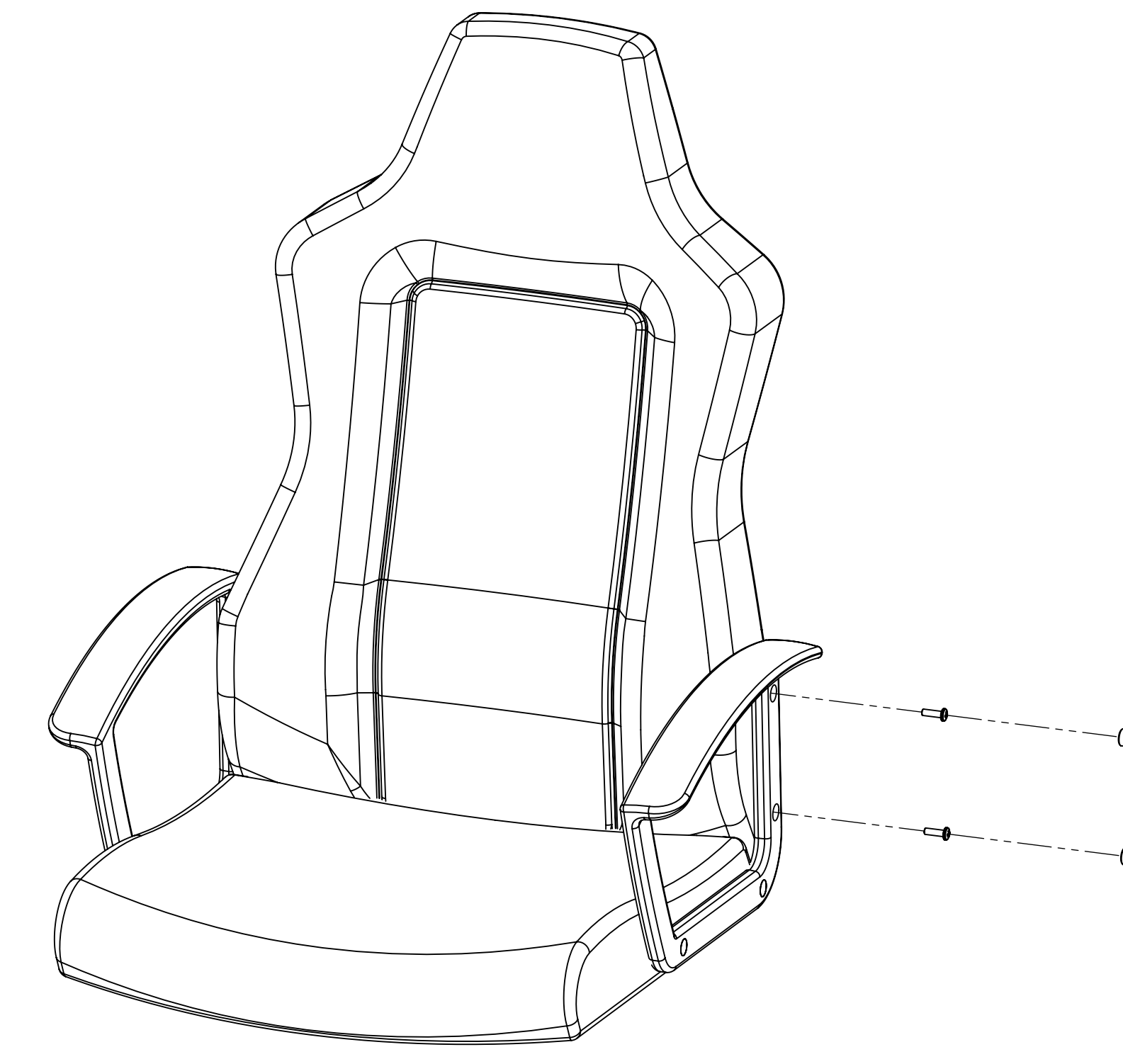
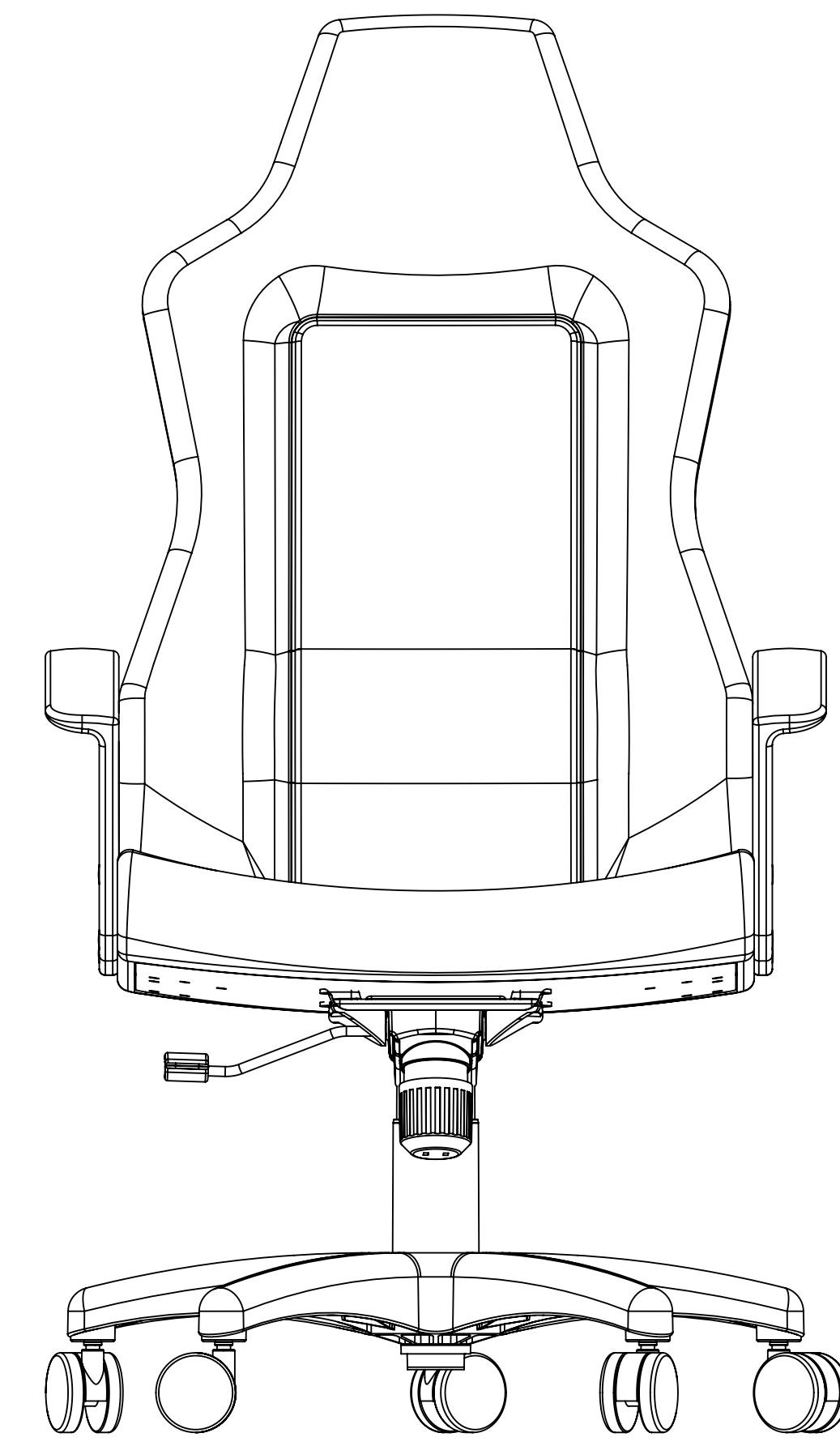
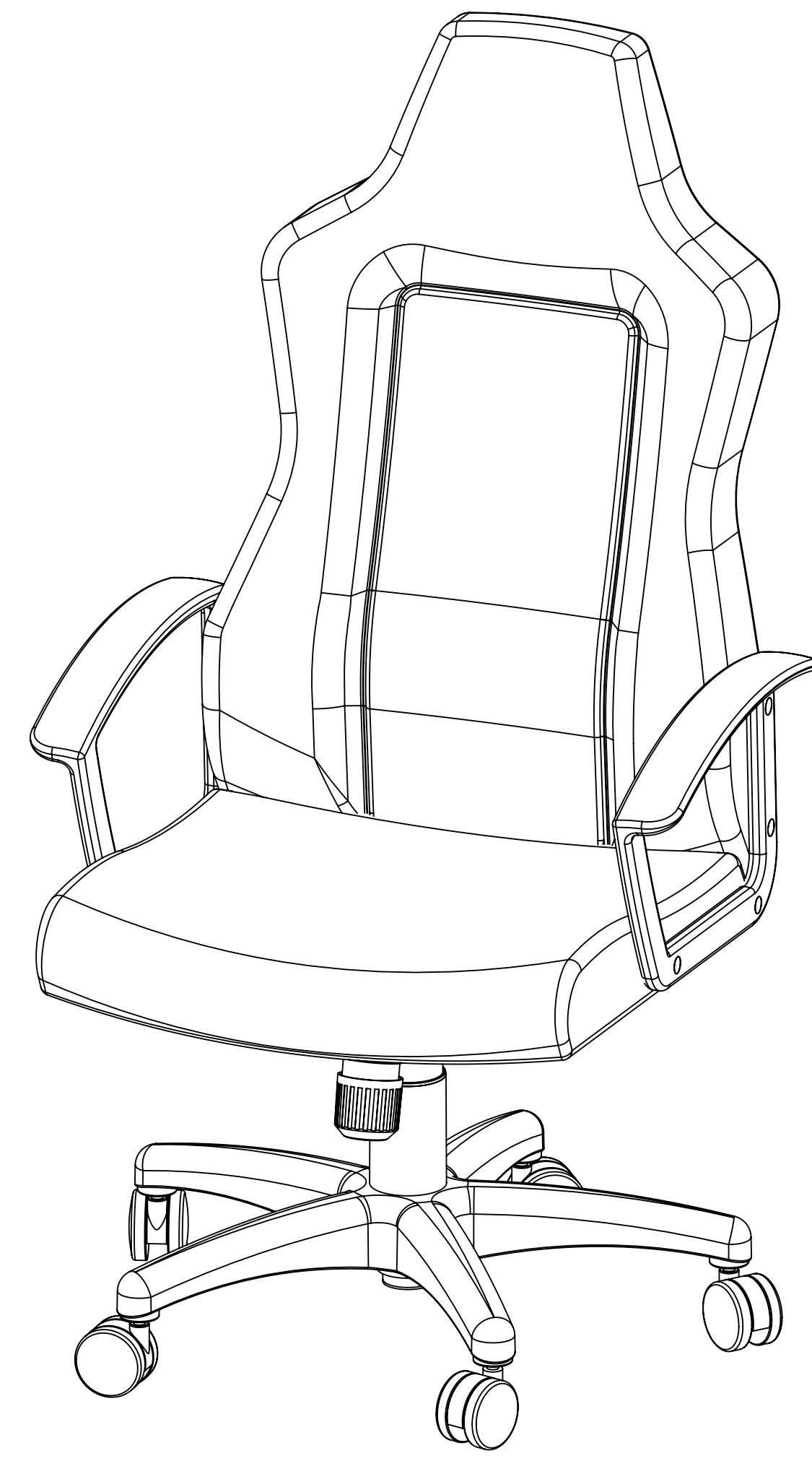

DIMENSÕES SEM TOLERÂNCIA			As tolerâncias indicadas no plano de inspeção prevalecem sobre as indicadas no desenho		
CONFORME NBR 6027/87 - CLASSE M					
±0,5	±0,3	±0,2	±0,5	±1,0	±2,0
<±0,5	<±0,3	<±0,2	<±0,5	<±1,0	<±2,0
DIM. ANG. SEM TOLERÂNCIA			AFROVAÇÕES		
±0,2	±0,5	±1,0			DATA
±0,5	±1,0	±2,0	DESENHO		
±1,0	±2,0	±4,0	LIBERADO		
±1,5	±3,0	±6,0	PESO EM GRAMAS		
MATERIAL=			A-O DES.º		
ACABAMENTO=			ESCALA: 1:5		

RHODES
COMPONENTES QUE FAZEM A DIFERENÇA