

AS INFORMAÇÕES CONTIDAS NESTE DESENHO SÃO DE PROPRIEDADE DA RHODES S/A IND.PLASTICA E METALURGICA SENDO PROIBIDO A REPRODUÇÃO PARCIAL OU TOTAL SEM A AUTORIZAÇÃO DA RHODES S/A IND.PLASTICA E METALÚRGICA.

DESENHO GERADO EM CAD NÃO PERMITIDO ATUALIZAÇÕES MANUAIS

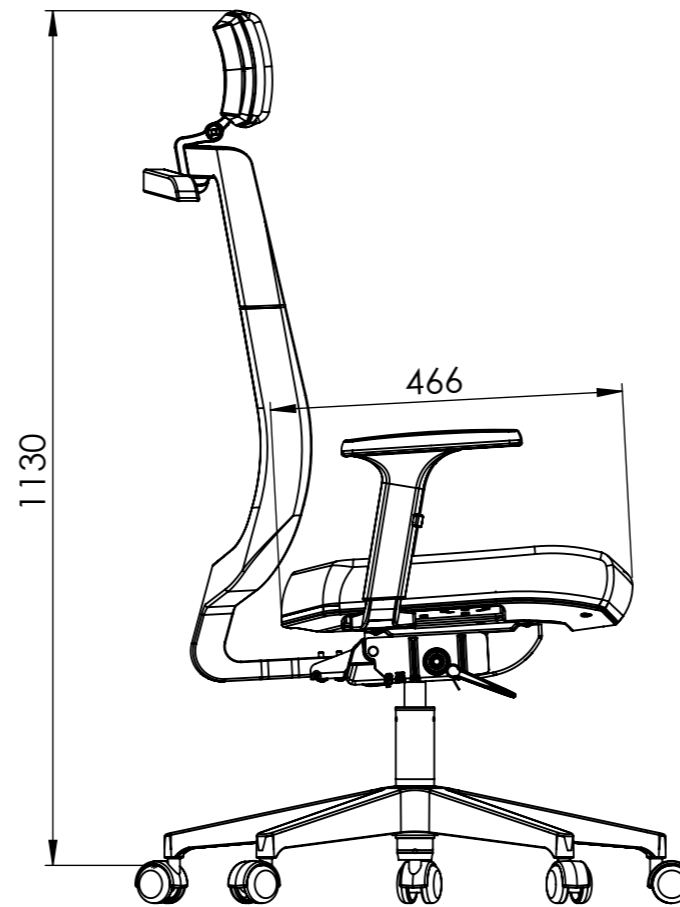
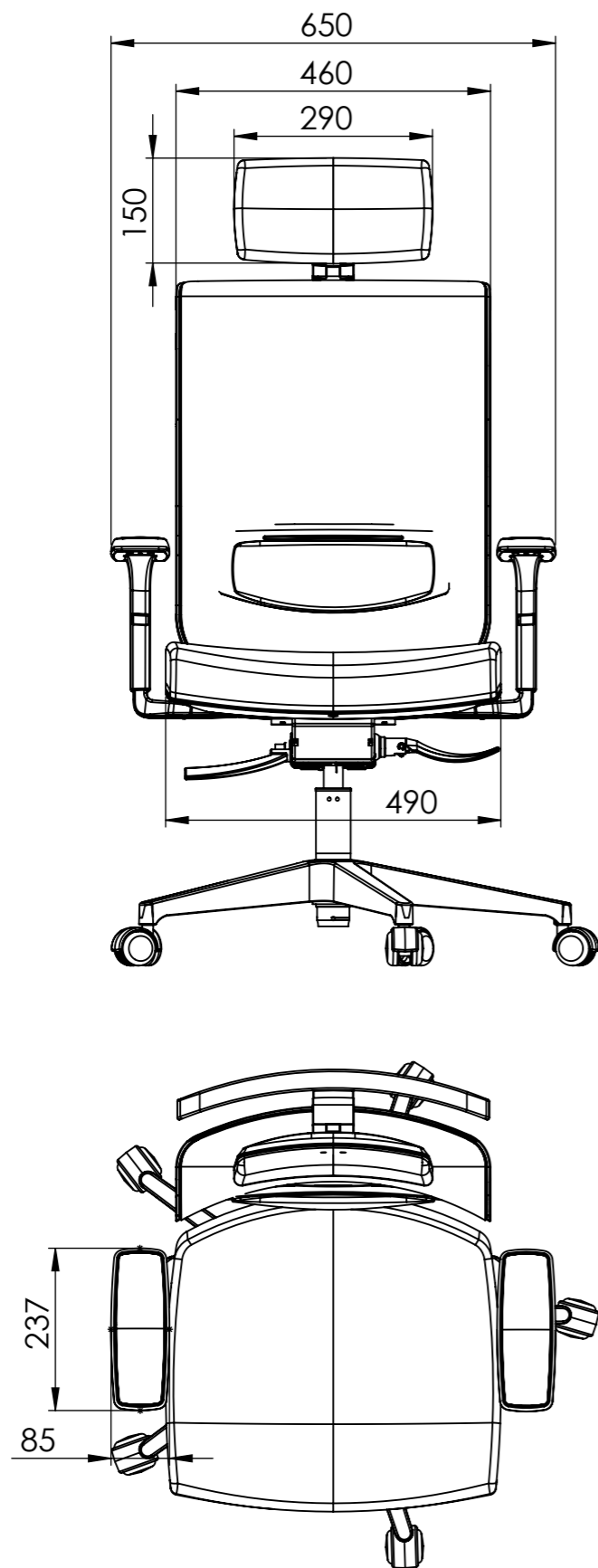

DIMENSÕES SEM TOLERÂNCIA CONFORME NBR ISO 2768-1 CLASSE M

>0.5	>6.0	>30	>150	>500
<6.0	<30	<150	<500	<2000

As tolerâncias indicadas no plano de inspeção prevalecem sobre as indicadas no desenho

±0.2	±0.5	±0.8	±1.0	±1.5
------	------	------	------	------

DIM. ANG. SEM TOLERÂNCIA

>0	>50	>120	>400
<50	<120	<400	>400

±1°30' ±1° ±30' ±10'

APROVAÇÕES	DATA
DESENHO	
LIBERADO	
PESO EM GRAMAS	

RHODES
COMPONENTES QUE FAZEM A DIFERENÇA

CAD TRY MAN BS10 NEW
RDSTD JETTA CREPE PTO

MATERIAL=
ACABAMENTO=

A-3	DES.N°TRY PRESIDENTE	REV.
ESCALA: 1:10		FOLHA 1 DE 1

DISTRIBUIÇÃO

AL	PU	EX	IJ	MÓ	SE	SO	FE
----	----	----	----	----	----	----	----