

AS INFORMAÇÕES CONTIDAS NESTE DESENHO SÃO DE PROPRIEDADE DA RHODES S/A IND.PLASTICA E METALURGICA SENDO PROIBIDO A REPRODUÇÃO PARCIAL OU TOTAL SEM A AUTORIZAÇÃO DA RHODES S/A IND.PLASTICA E METALÚRGICA.

DESENHO GERADO EM CAD NÃO PERMITIDO ATUALIZAÇÕES MANUAIS

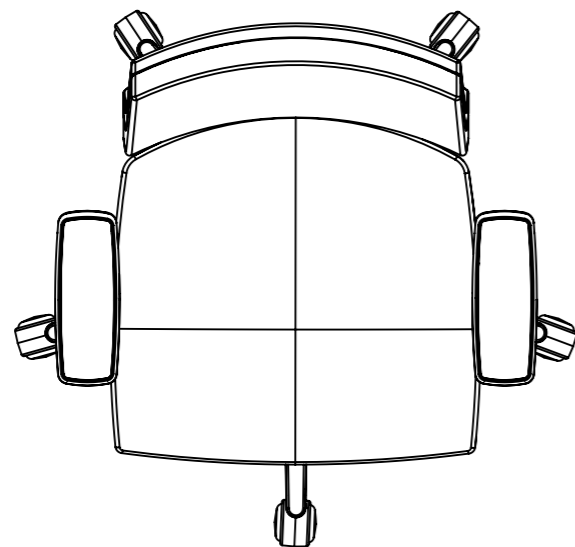
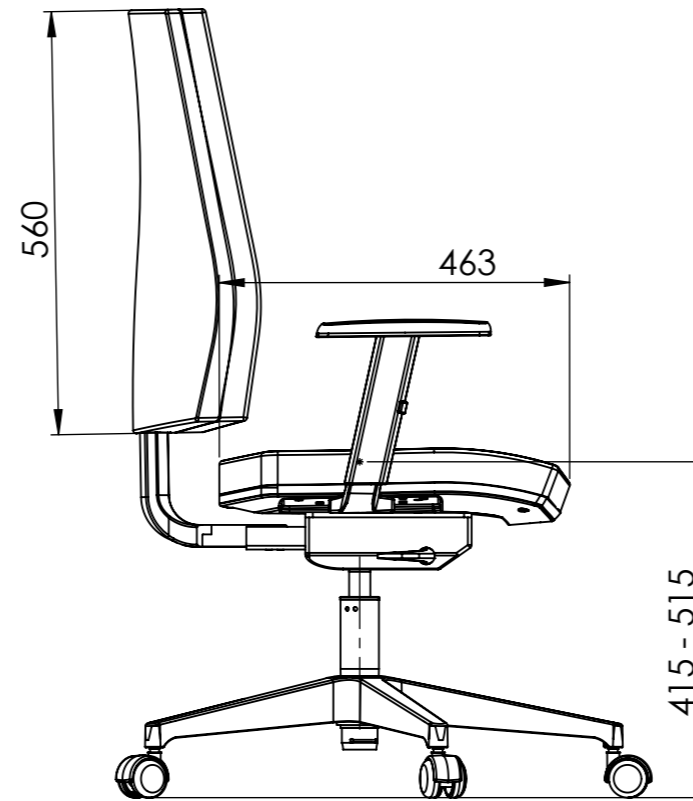
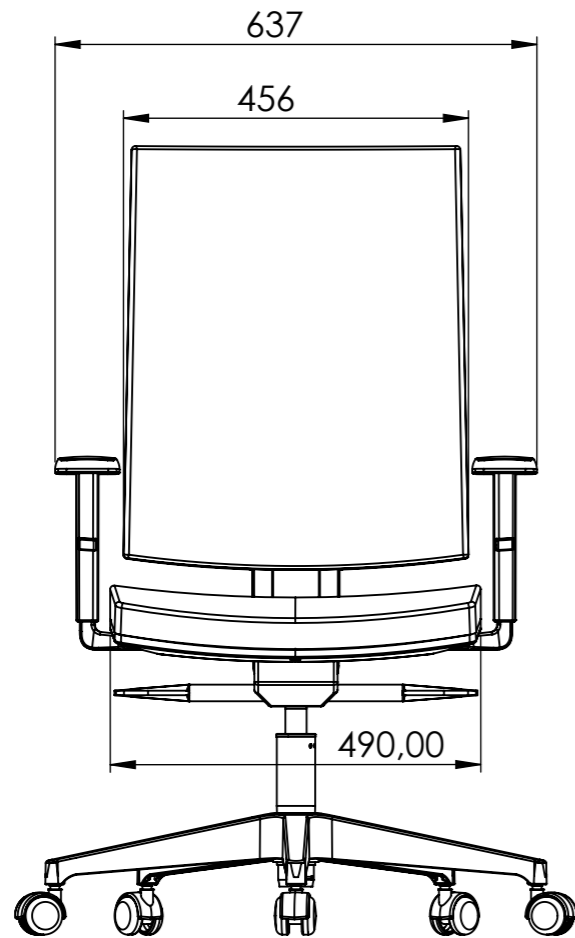

DIMENSOES SEM TOLERANCIA CONFORME NBR ISO 2768-1 CLASSE M					As tolerâncias indicadas no plano de inspeção prevalecem sobre as indicadas no desenho		
>0.5	>6.0	>30	>150	>500			
<6.0	<30	<150	<500	<2000			
±0.2	±0.5	±0.8	±1.0	±1.5	APROVAÇÕES	DATA	
DIM. ANG. SEM TOLERÂNCIA					DESENHO		SQUADRO MANAGER
>0	>50	>120	>400				
<50	<120	<400	>400	LIBERADO			
±1°30'	±1°	±30'	±10'	PESO EM GRAMAS			
MATERIAL=					A-3		DES.N°
ACABAMENTO=					ESCALA: 1:10		REV.
					FOLHA 1 DE 2		

DISTRIBUIÇÃO							
AL	PU	EX	IJ	MÓ	SE	SO	FE

AS INFORMAÇÕES CONTIDAS NESTE DESENHO SÃO DE PROPRIEDADE DA RHODES S/A IND.PLASTICA E METALURGICA SENDO PROIBIDO A REPRODUÇÃO PARCIAL OU TOTAL SEM A AUTORIZAÇÃO DA RHODES S/A IND.PLASTICA E METALÚRGICA.

DESENHO GERADO EM CAD NÃO PERMITIDO ATUALIZAÇÕES MANUAIS

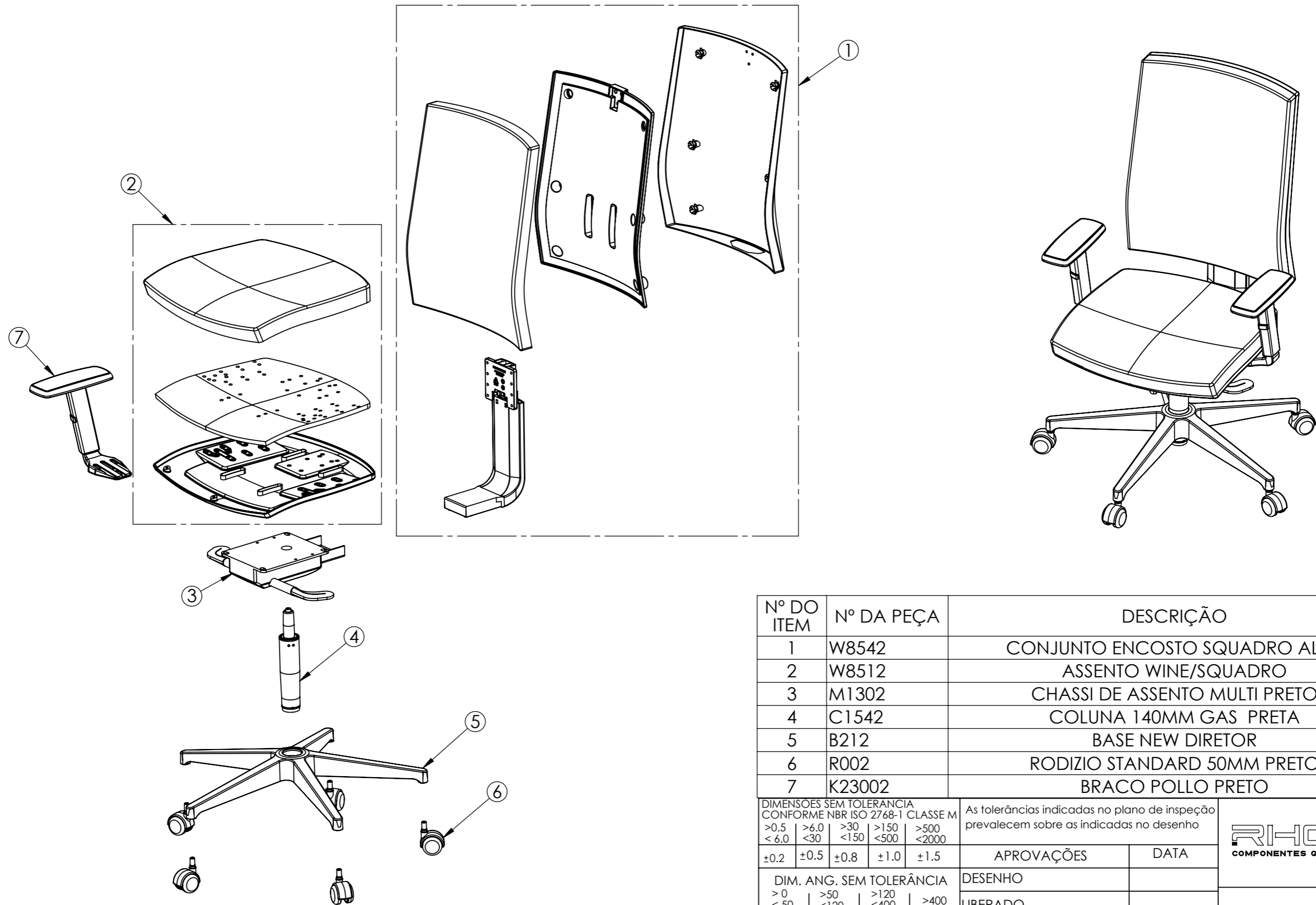

Nº DO ITEM	Nº DA PEÇA	DESCRIÇÃO	QTD.
1	W8542	CONJUNTO ENCOSTO SQUADRO ALTO	1
2	W8512	ASSENTO WINE/SQUADRO	1
3	M1302	CHASSI DE ASSENTO MULTI PRETO	1
4	C1542	COLUNA 140MM GAS PRETA	1
5	B212	BASE NEW DIRETOR	1
6	R002	RODIZIO STANDARD 50MM PRETO	5
7	K23002	BRACO POLLO PRETO	1

DIMENSÕES SEM TOLERÂNCIA CONFORME NBR ISO 2768-1 CLASSE M

>0.5	>6.0	>30	>150	>500
<6.0	<30	<150	<500	<2000

As tolerâncias indicadas no plano de inspeção prevalecem sobre as indicadas no desenho

±0.2	±0.5	±0.8	±1.0	±1.5
------	------	------	------	------

DIM. ANG. SEM TOLERÂNCIA

>0	>50	>120	>400
<50	<120	<400	>400

±1°30' ±1° ±30' ±10'

APROVAÇÕES	DATA
DESENHO	
LIBERADO	
PESO EM GRAMAS	

RHODES
COMPONENTES QUE FAZEM A DIFERENÇA

SQUADRO MANAGER

MATERIAL=	A-3	DES.Nº	REV.
ACABAMENTO=	ESCALA: 1:10		FOLHA 2 DE 2

DISTRIBUIÇÃO

AL	PU	EX	IJ	MÓ	SE	SO	FE
----	----	----	----	----	----	----	----