

AS INFORMAÇÕES CONTIDAS NESTE DESENHO SÃO DE PROPRIEDADE DA RHODES S/A IND. PLÁSTICA E METALÚRGICA SENDO PROIBIDO A REPRODUÇÃO PARCIAL OU TOTAL SEM A AUTORIZAÇÃO DA RHODES S/A IND. PLÁSTICA E METALÚRGICA.

DESENHO GERADO EM CAD NÃO PERMITIDO ATUALIZAÇÕES MANUAIS

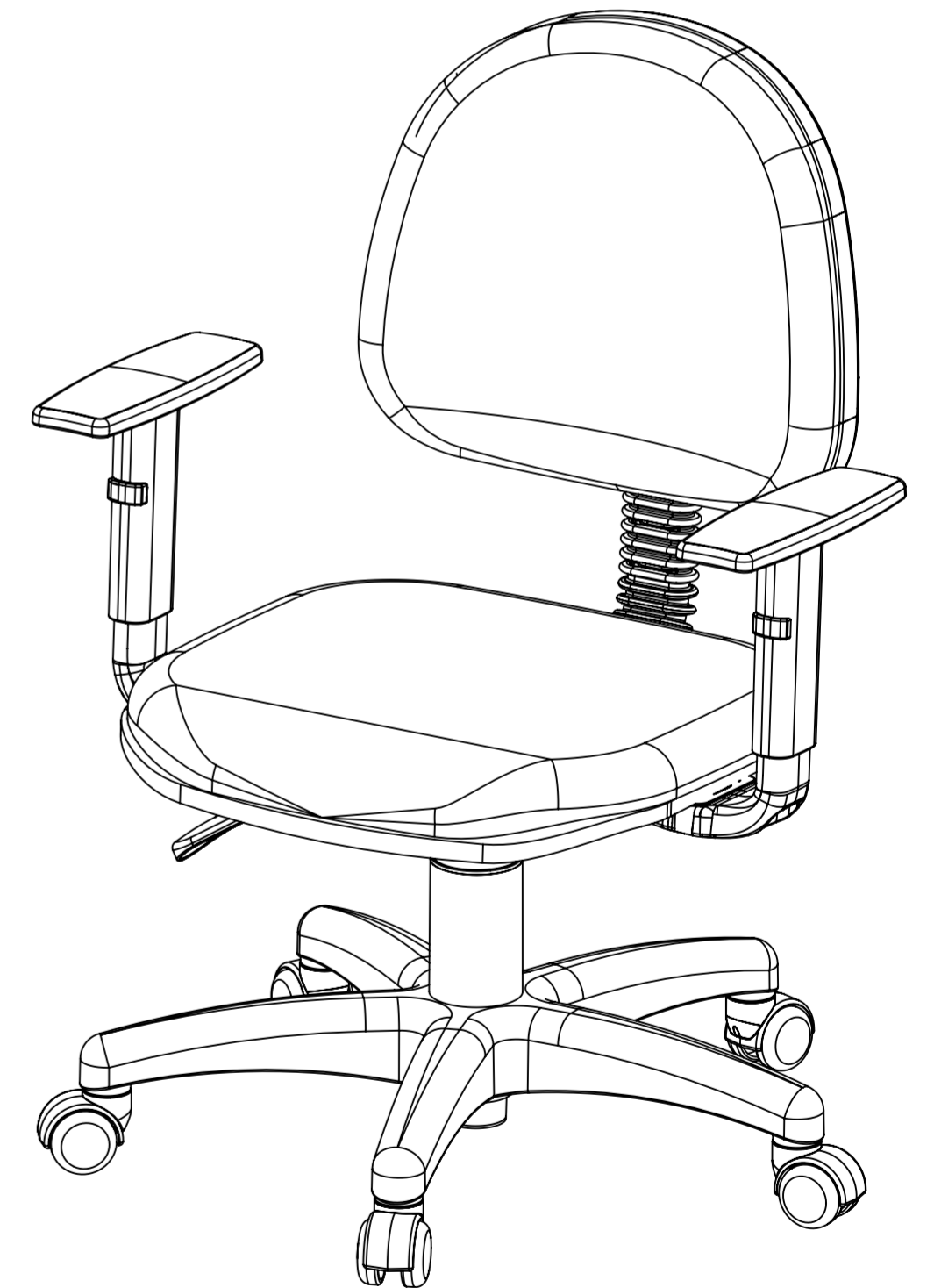
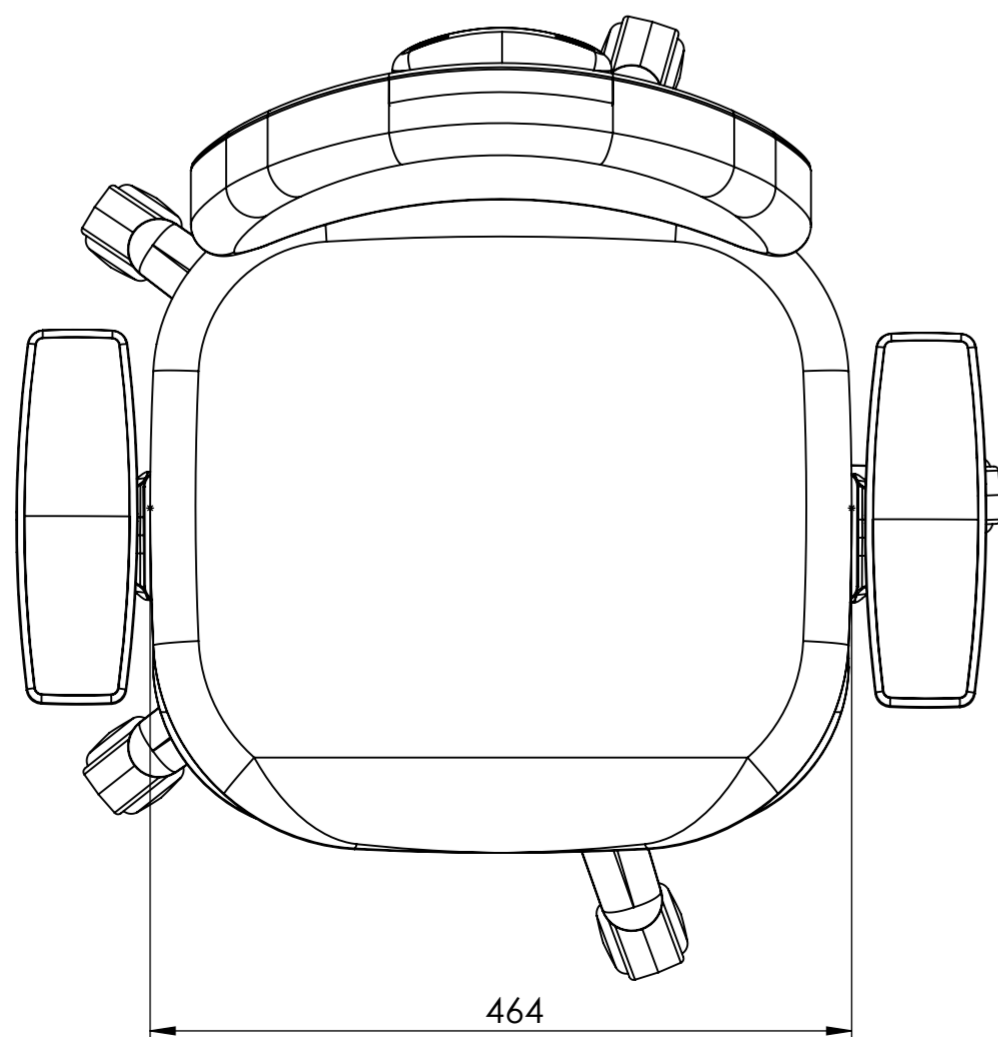
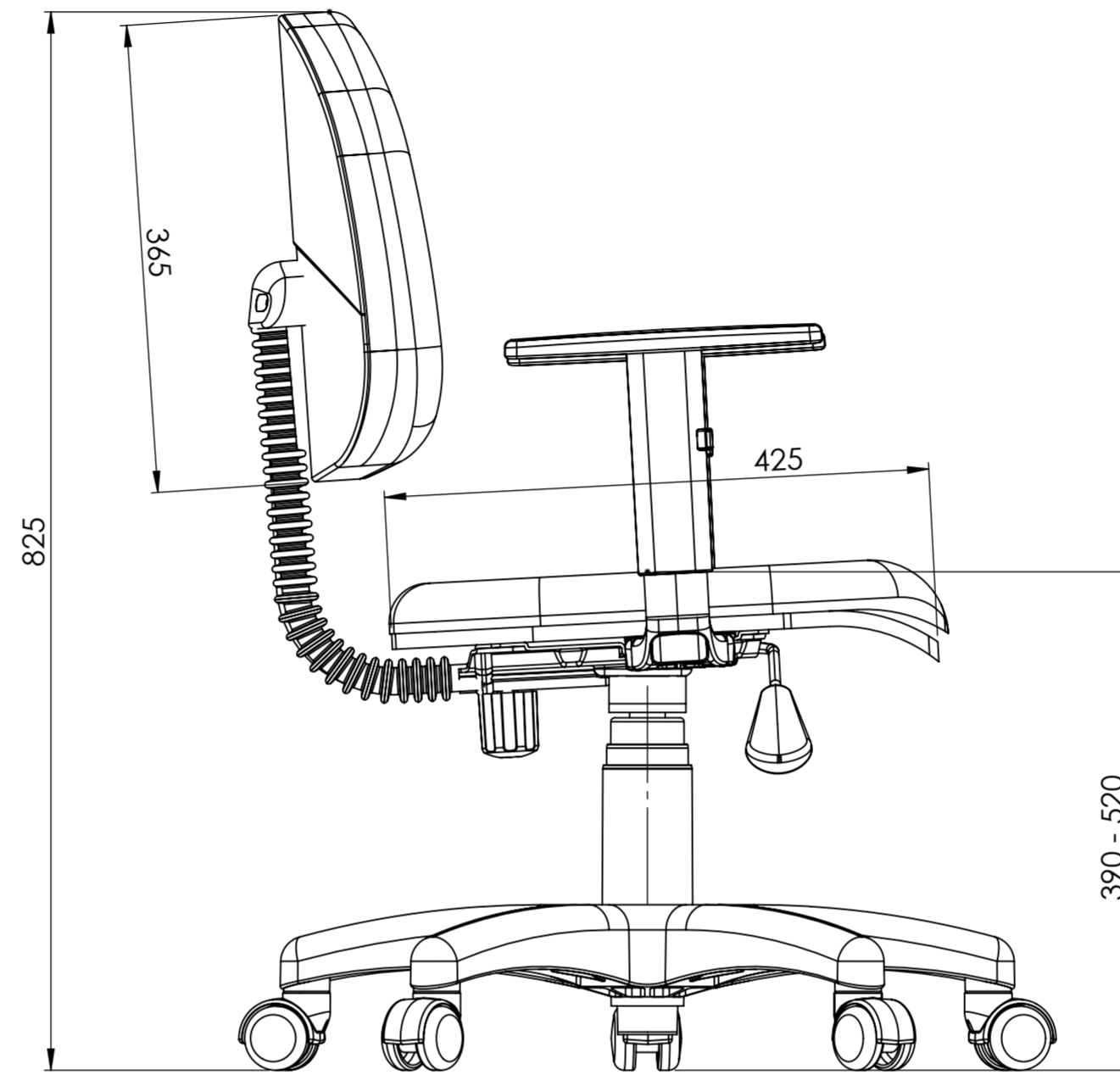
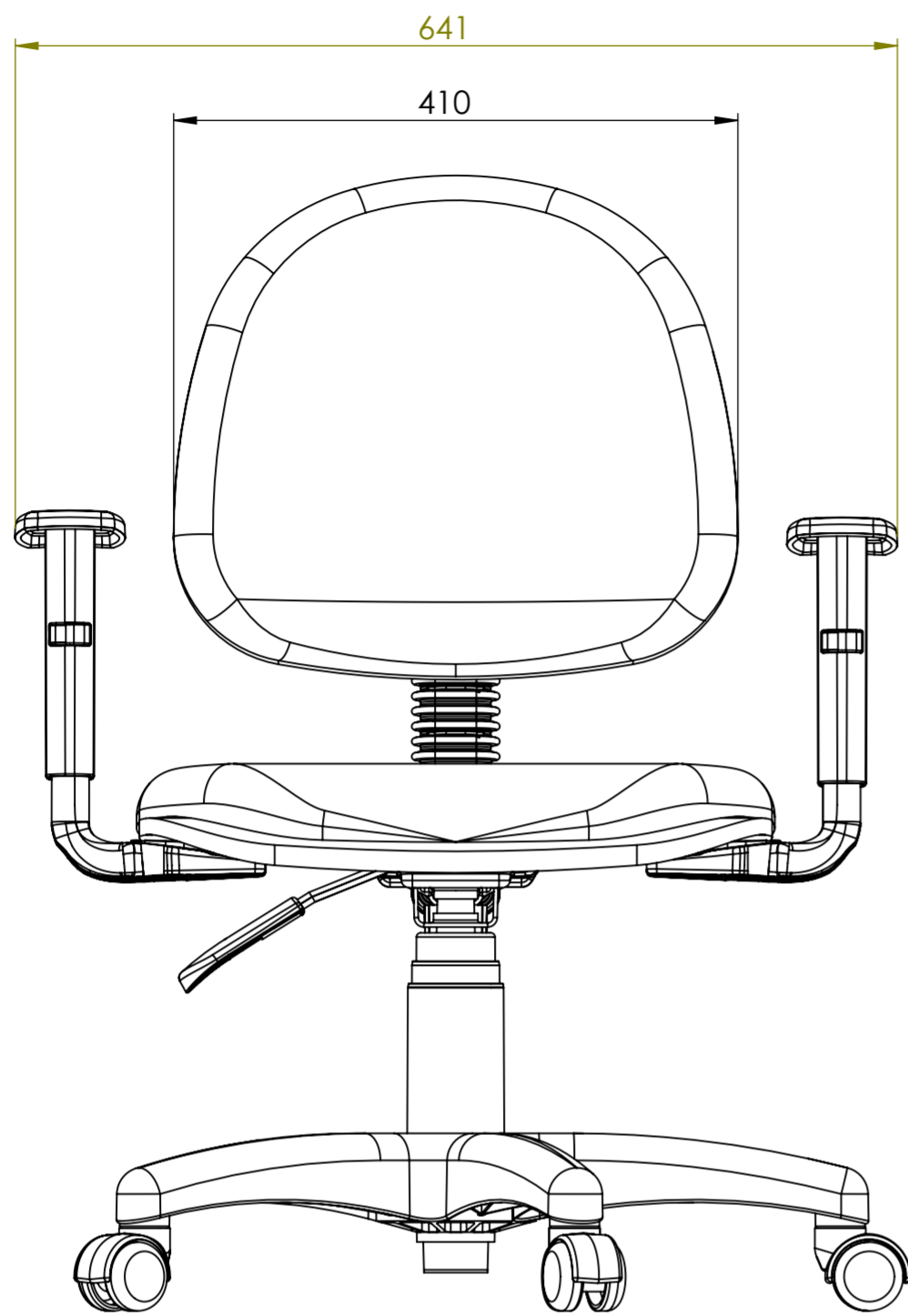

DISTRIBUIÇÃO						
AL	PU	EX	IJ	MÓ	SE	SO FE

DIMENSÕES SEM TOLERÂNCIA CONFORME NBR ISO 2768-1 CLASSE M					As tolerâncias indicadas no plano de inspeção prevalecem sobre as indicadas no desenho		RHODES COMPONENTES QUE FAZEM A DIFERENÇA
>0,5	>6,0	>30	>150	>500	APROVAÇÕES		
<6,0	<30	<150	<500	<2000	LIBERADO		
±0,2	±0,5	±0,8	±1,0	±1,5	PESO EM GRAMAS		
DIM. ANG. SEM TOLERÂNCIA					DESENHO		
>0	>50	>120	>400	>400	LIBERADO		
<50	<120	<400	>400	>400	PESO EM GRAMAS		
±1°30'	±1°	±30'	±10'	±10'	MATERIAL=		A-2 DES.Nº EXE-0005-02 REV.
ACABAMENTO=					ESCALA: 1:5		FOLHA 1 DE 1