

AS INFORMAÇÕES CONTIDAS NESTE DESENHO SÃO DE PROPRIEDADE DA RHODES S/A IND.PLASTICA E METALURGICA SENDO PROIBIDO A REPRODUÇÃO PARCIAL OU TOTAL SEM A AUTORIZAÇÃO DA RHODES S/A IND.PLASTICA E METALÚRGICA.

DESENHO GERADO EM CAD NÃO PERMITIDO ATUALIZAÇÕES MANUAIS

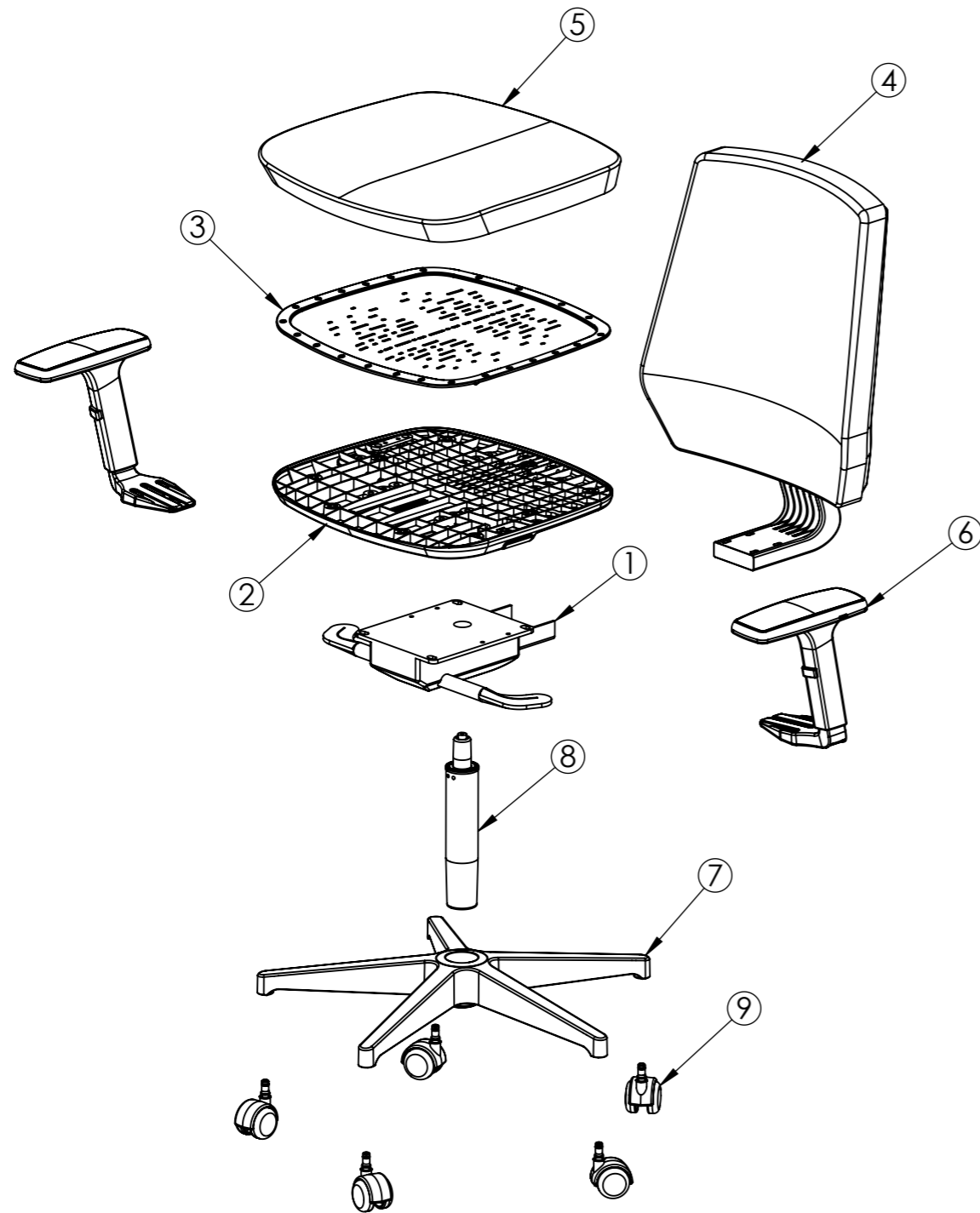

Nº DO ITEM	Nº DA PEÇA	DESCRIÇÃO	QTD.
1	W2352	MEC SYNCRON AUTO REG PRETO-4 BLOQ	1
2	W3512	ASSENTO MULTI C/ SLITTA PRETO	1
3	W3522	CHASSI DE ASSENTO MULTI PRETO	1
4	W3582	ENCOSTO MULT STAFF TAPECADO	1
5	NERA2312NS	ESPUMA DE ASSENTO MULTI STAFF C/COSTURA	1
6	K17102	BRACO JETTA PRETO	1
7	B222	BASE NEW SECRETÁRIA	1
8	C1442	COLUNA DIR 180MM GAS PRETA	1
9	R002	RODIZIO STANDARD 50MM PRETO	5

DIMENSOES SEM TOLERANCIA CONFORME NBR ISO 2768-1 CLASSE M

>0.5	>6.0	>30	>150	>500
<6.0	<30	<150	<500	<2000

As tolerâncias indicadas no plano de inspeção prevalecem sobre as indicadas no desenho

±0.2	±0.5	±0.8	±1.0	±1.5
>0	>50	>120	>400	
<50	<120	<400	>400	
±1°30'	±1°	±30'	±10'	

APROVAÇÕES	DATA
DESENHO	
LIBERADO	
PESO EM GRAMAS	

RHODES
COMPONENTES QUE FAZEM A DIFERENÇA

MULTI SOFT

MATERIAL=	A-3	DES.Nº	REV.
ACABAMENTO=	ESCALA: 1:10		FOLHA 2 DE 2

DISTRIBUIÇÃO

AL	PU	EX	IJ	MÓ	SE	SO	FE
----	----	----	----	----	----	----	----