

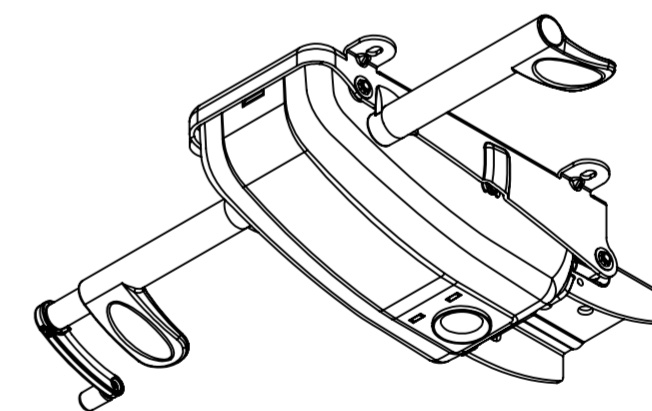

AS INFORMAÇÕES CONTIDAS NESTE DESENHO SÃO DE PROPRIEDADE DA RHODES S/A IND.PLÁSTICA E METALÚRGICA SENDO PROIBIDO A REPRODUÇÃO PARCIAL OU TOTAL SEM A AUTORIZAÇÃO DA RHODES S/A IND.PLÁSTICA E METALÚRGICA.

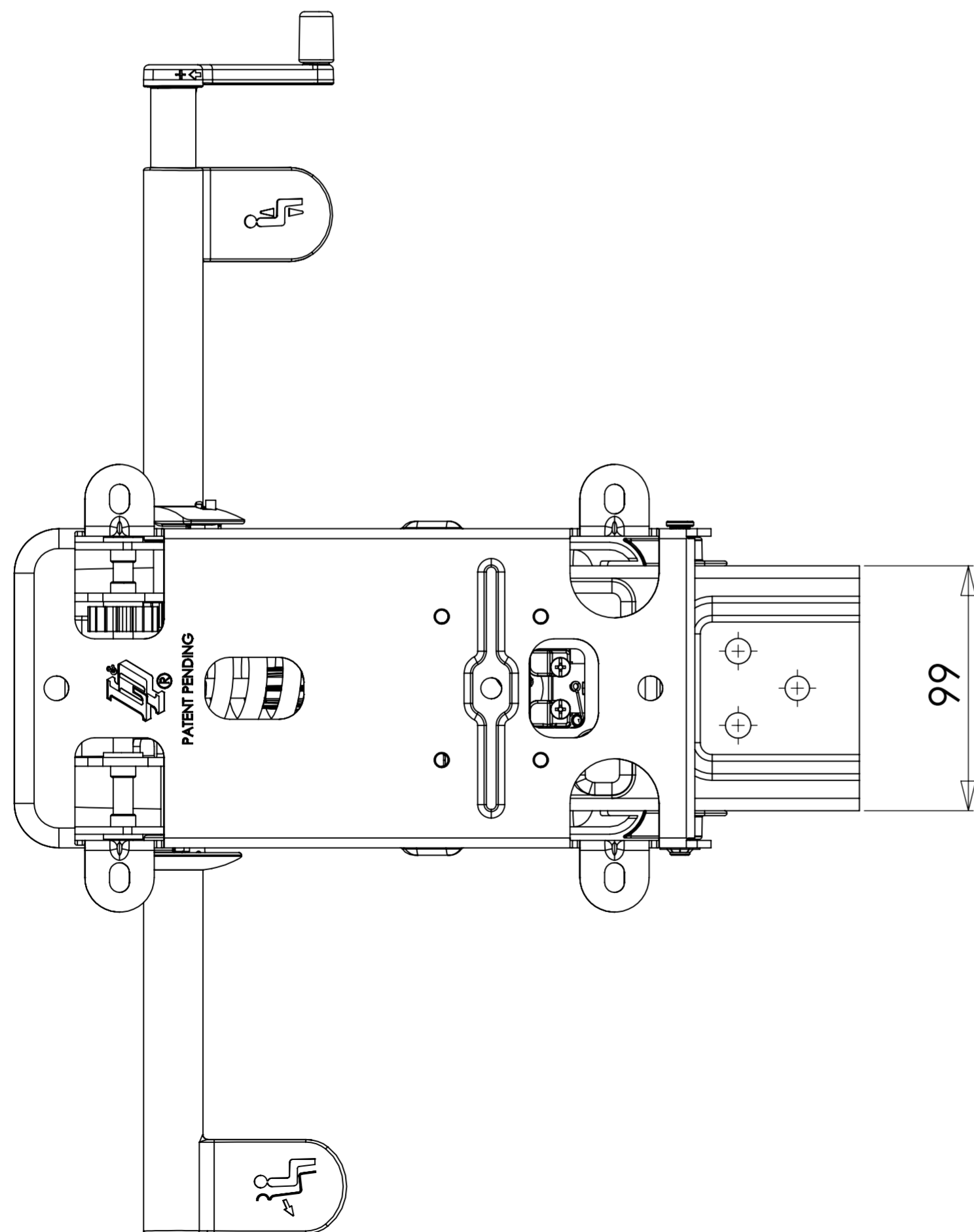
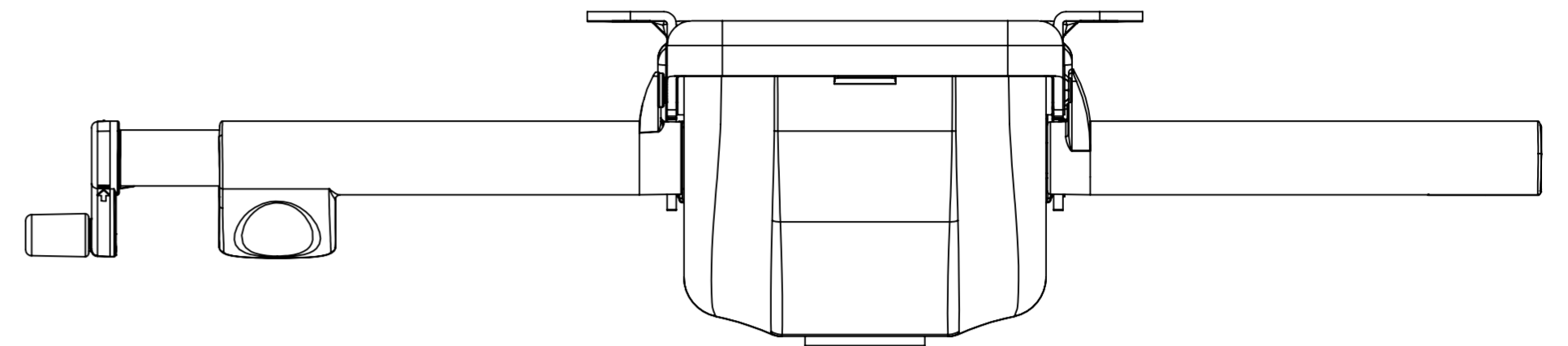
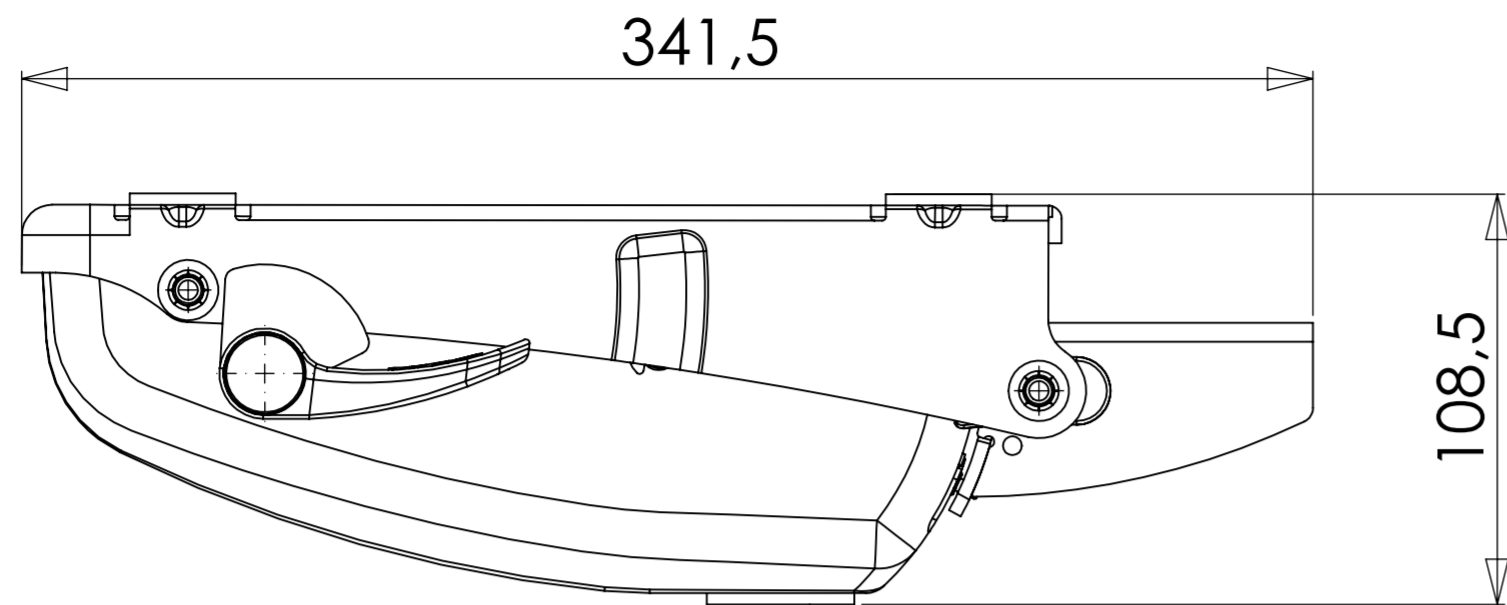

Código	Acabamento
M0922	Preto
M0924	Cinza Médio

DIMENSÕES SEM TOLERÂNCIA CONFORME NBR ISO 2768-1 CLASSE M					DESENHO GERADO EM CAD NÃO PERMITIDO ATUALIZAÇÕES MANUAIS		 A IDÉIA É SUA A BASE É NOSSA	
>0,5	>6,0	>30	>150	>500	APROVAÇÕES			DATA
<6,0	<30	<150	<500	<2000			25/09/07	
±0,2	±0,5	±0,8	±1,0	±1,5	DESENHO			
>0	>50	>120	>400		LIBERADO			
<50	<120	<400	>400		PESO EM GRAMAS		7540.01	
±1°30'	±1°	±30'	±10'		MATERIAL=Tabela de Materiais		A-2 DES.Nº m0920 REV. 0	
ACABAMENTO=Tabela de Acabamentos							ESCALA: 1:2 FOLHA 1 DE 2	

DISTRIBUIÇÃO						
AL	PU	EX	IJ	MO	SE	SO FE

