

REVISÃO					
CAE	ZONA	REV.	DESCRIÇÃO	DATA	RESP.
0056-24	A	01	Inserção do posicionamento para QRCode do manual do usuário	20/05/2024	J.R.

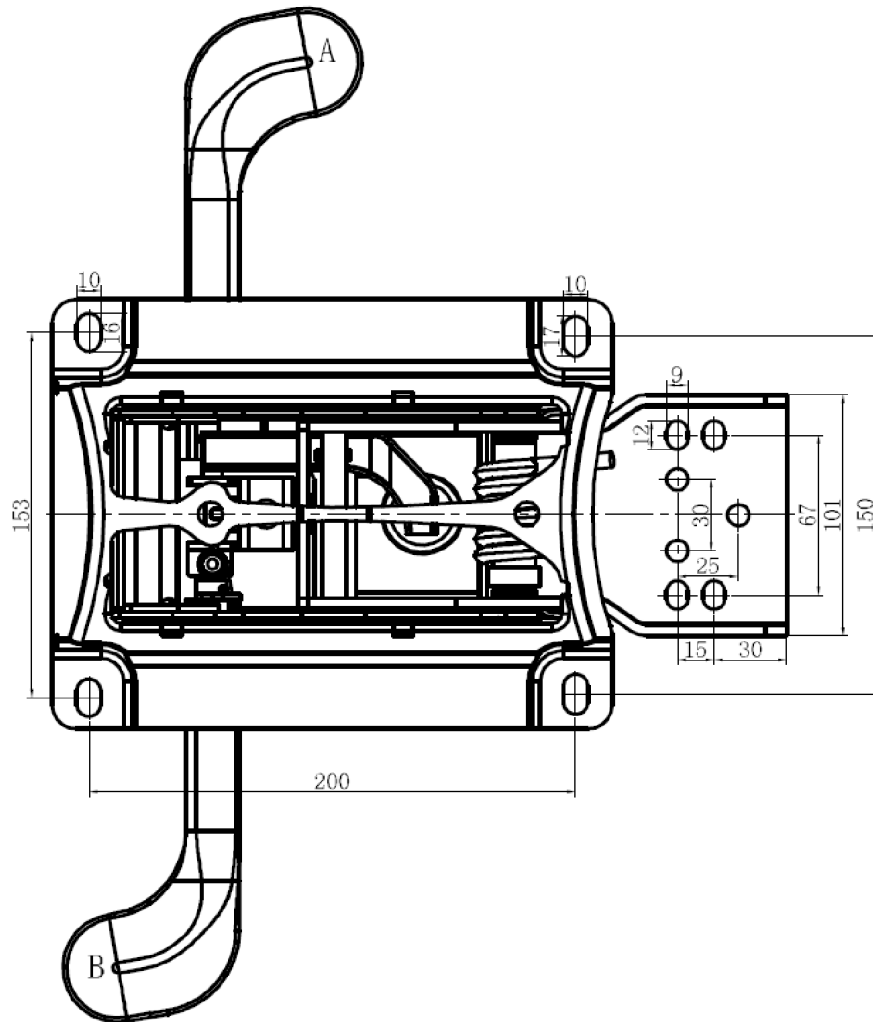
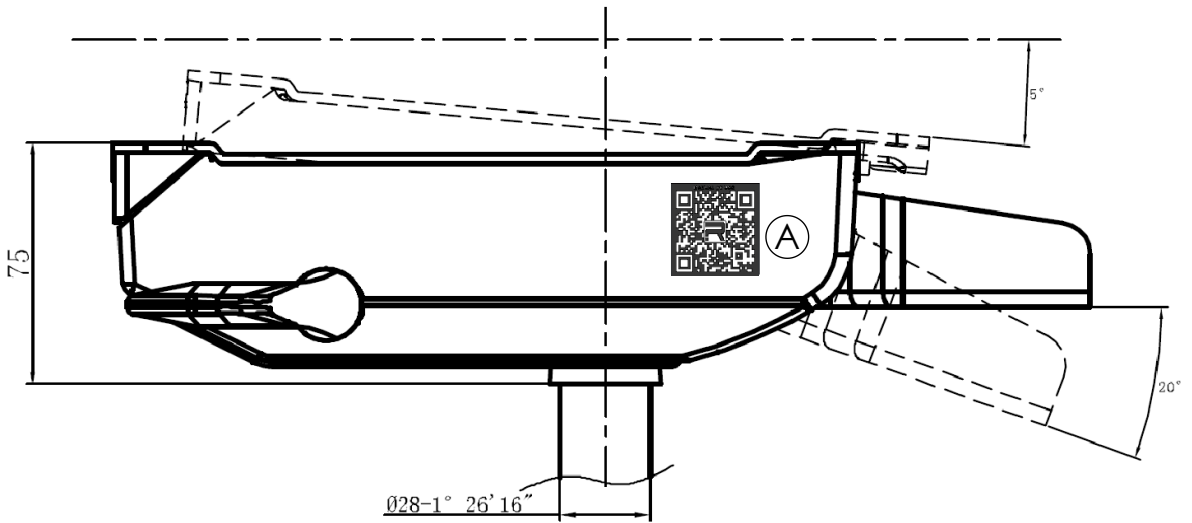

AS INFORMAÇÕES CONTIDAS NESTE DESENHO SÃO DE PROPRIEDADE DA RHODES S/A IND. PLÁSTICA E METALÚRGICA SENDO PROIBIDO A REPRODUÇÃO PARCIAL OU TOTAL SEM A AUTORIZAÇÃO DA RHODES S/A IND. PLÁSTICA E METALÚRGICA.

DISTRIBUIÇÃO							
AL	PU	EX	IJ	MO	SE	SO	FE

DESENHO GERADO EM CAD NÃO PERMITIDO ATUALIZAÇÕES MANUAIS

DIMENSÕES SEM TOLERÂNCIA CONFORME NBR ISO 2768-1 CLASSE M					As tolerâncias indicadas no plano de inspeção prevalecem sobre as indicadas no desenho	
>0.5	>6.0	>30	>150	>500		
<6.0	<30	<150	<500	<2000		
±0.2	±0.5	±0.8	±1.0	±1.5	APROVAÇÕES	DATA
DIM. ANG. SEM TOLERÂNCIA					DESENHO	
>0	>50	>120	>400			
<50	<120	<400	>400	LIBERADO		
±1°30'	±1°	±30'	±10'	PESO EM GRAMAS		
MATERIAL=					A-4 DES. Nº M1302	
ACABAMENTO= PRETO					REV.:01	

**RHODES**  
COMPONENTES QUE FAZEM A DIFERENÇA

Mecanismo Peso  
Persona 4 bloqueios

ESCALA: 1:1		FOLHA 1 DE 1
-------------	--	--------------