

REVISÃO					
CAE	ZONA	REV.	DESCRIÇÃO	DATA	RESP.
0056/24		A	Inserção do posicionamento para QRCode do manual do usuário	20/05/2024	J.R.

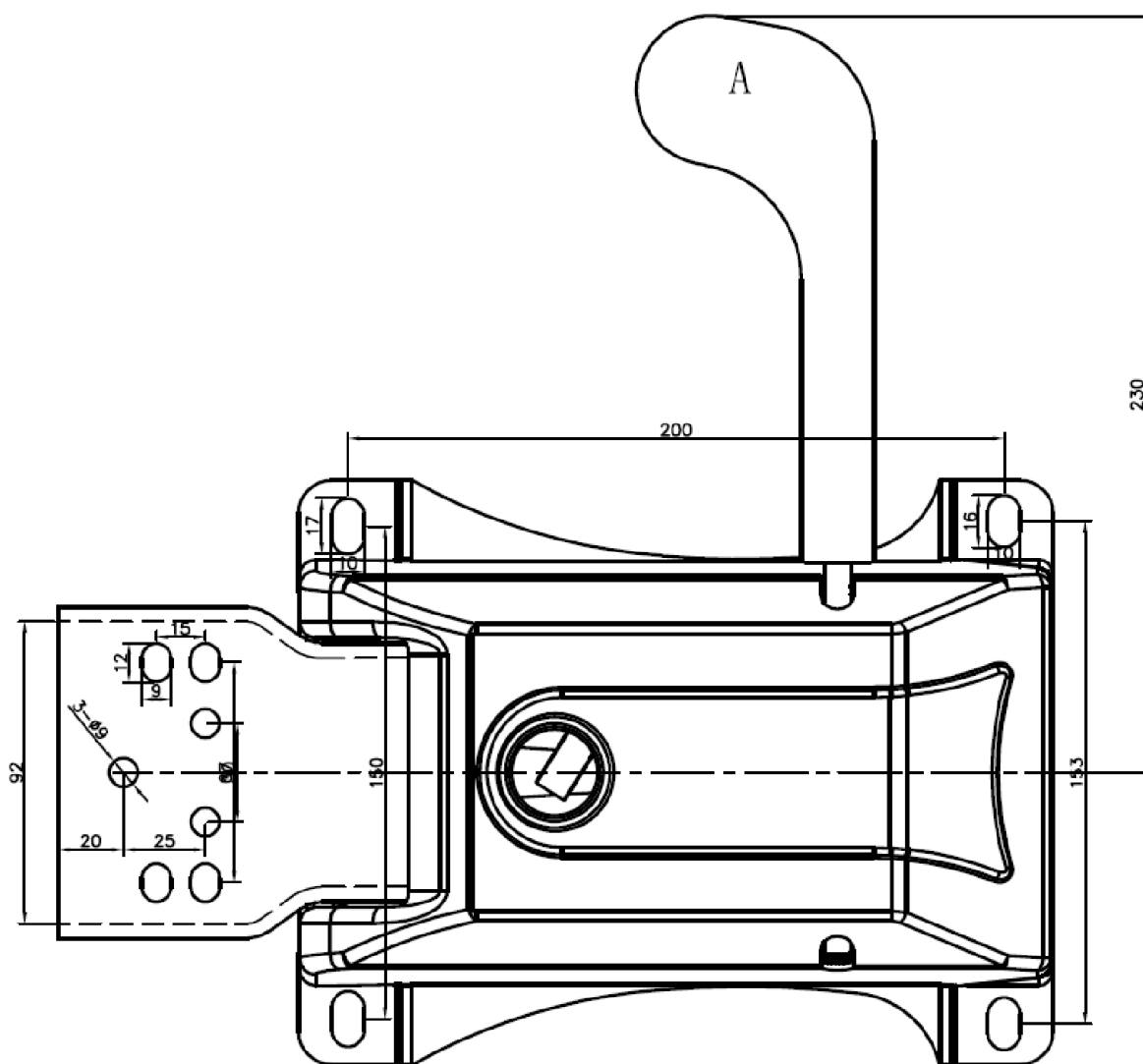
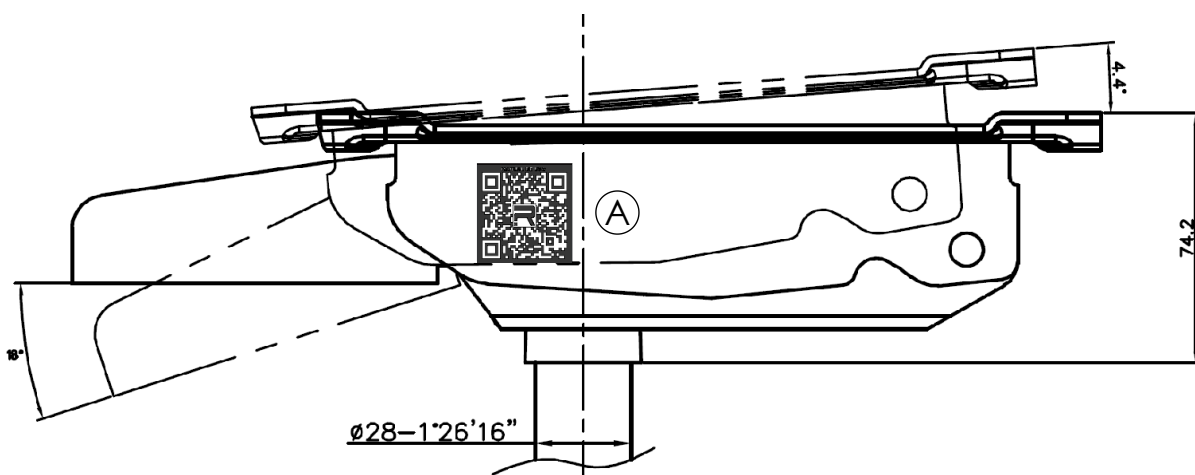

DIMENSÕES SEM TOLERANCIA  
CONFORME NBR ISO 2768-1 CLASSE M

>0.5 < 6.0	>6.0 <30	>30 <150	>150 <500	>500 <2000
---------------	-------------	-------------	--------------	---------------

±0.2	±0.5	±0.8	±1.0	±1.5
------	------	------	------	------

DIM. ANG. SEM TOLERÂNCIA

> 0 < 50	>50 <120	>120 <400	>400
-------------	-------------	--------------	------

±1°30'	±1°	±30'	±10'
--------	-----	------	------

MATERIAL=

ACABAMENTO=

As tolerâncias indicadas no plano de inspeção prevalecem sobre as indicadas no desenho

APROVAÇÕES

DATA

DESENHO

LIBERADO

PESO EM GRAMAS

**RHODES**  
COMPONENTES QUE FAZEM A DIFERENÇA

Mecanismo Peso  
Persona 2 bloqueios

A-4 | DES.Nº M1312 | REV.:01

ESCALA: 1:1

FOLHA 1 DE 1

AS INFORMAÇÕES CONTIDAS NESTE DESENHO SÃO DE PROPRIEDADE DA RHODES S/A IND. PLÁSTICA E METALÚRGICA SENDO PROIBIDO A REPRODUÇÃO PARCIAL OU TOTAL SEM A AUTORIZAÇÃO DA RHODES S/A IND. PLÁSTICA E METALÚRGICA.

DISTRIBUIÇÃO						
AL	PU	EX	IJ	MO	SE	SO

DESENHO GERADO EM CAD NÃO PERMITIDO ATUALIZAÇÕES MANUAIS