

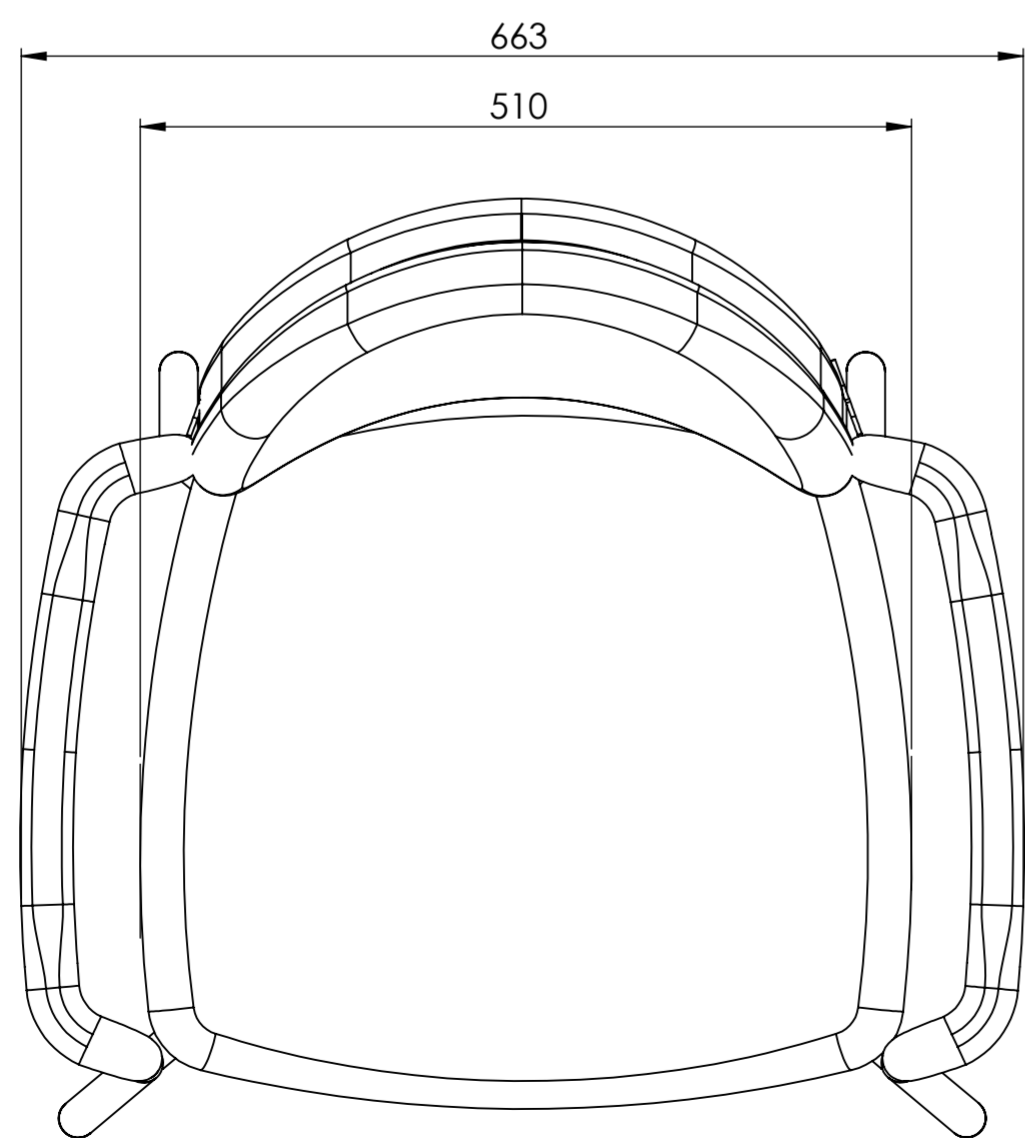

AS INFORMAÇÕES CONTIDAS NESTE DESENHO SÃO DE PROPRIEDADE DA RHODES S/A IND. PLÁSTICA E METALÚRGICA SENDO PROIBIDO A REPRODUÇÃO PARCIAL OU TOTAL SEM A AUTORIZAÇÃO DA RHODES S/A IND. PLÁSTICA E METALÚRGICA.

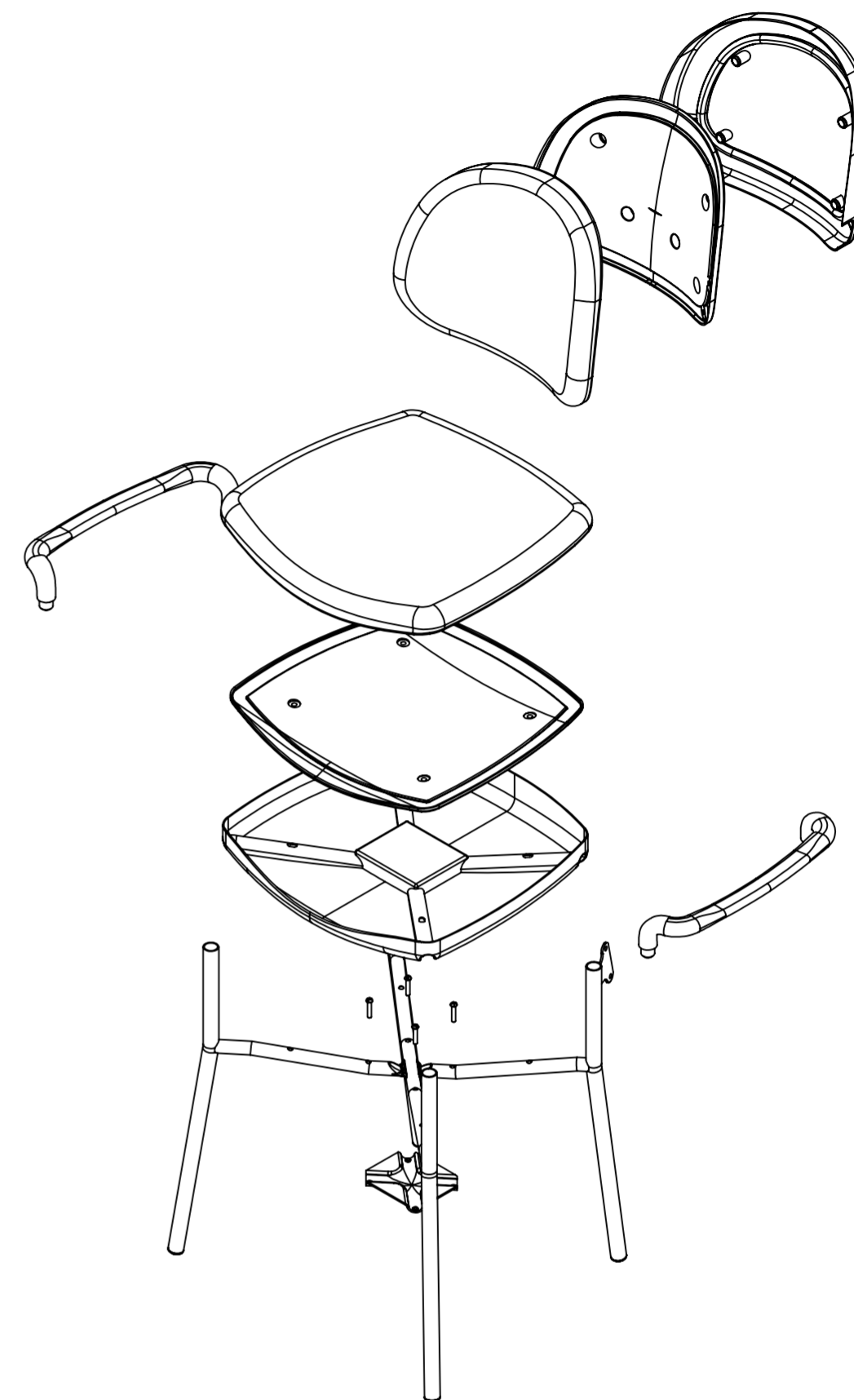
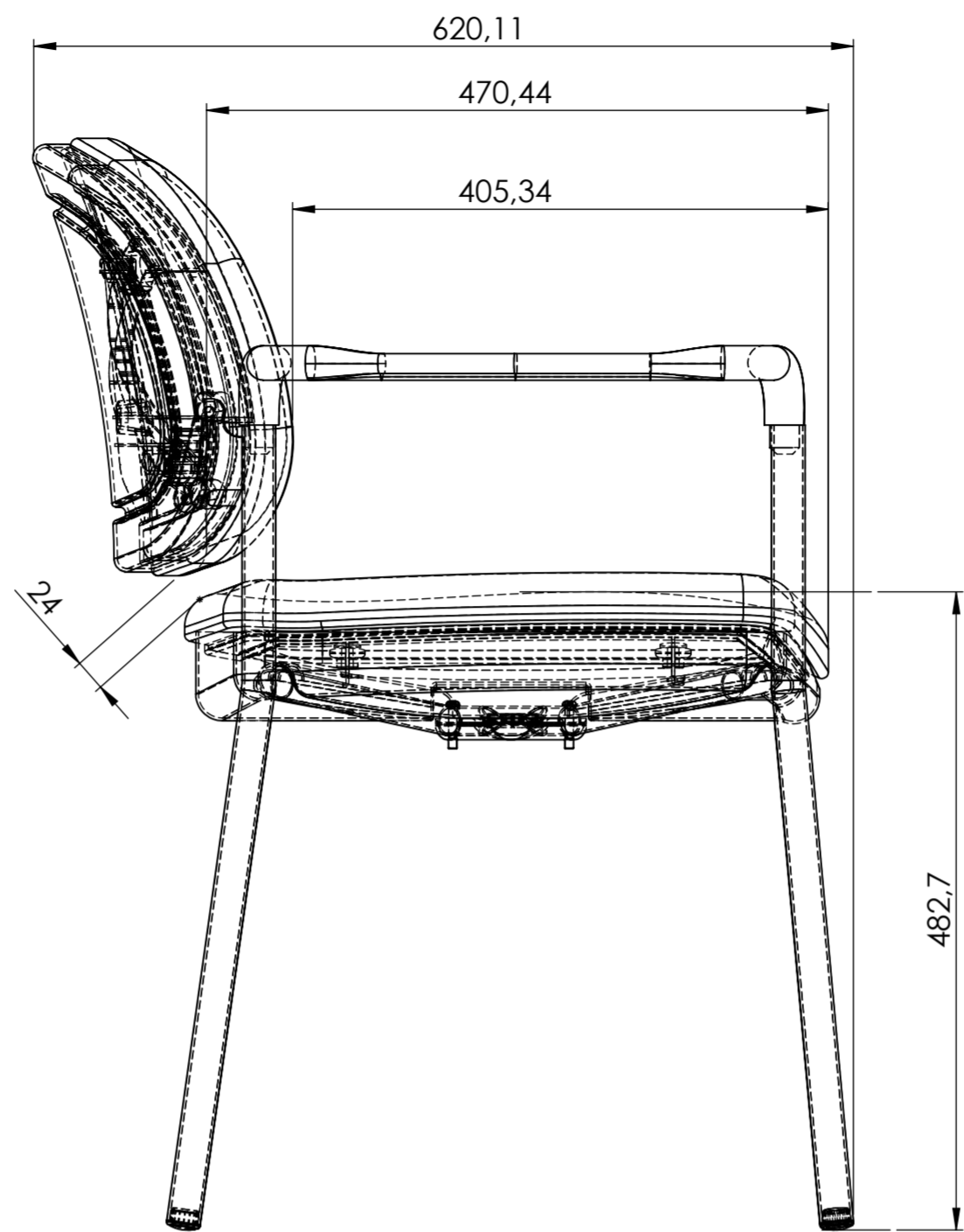
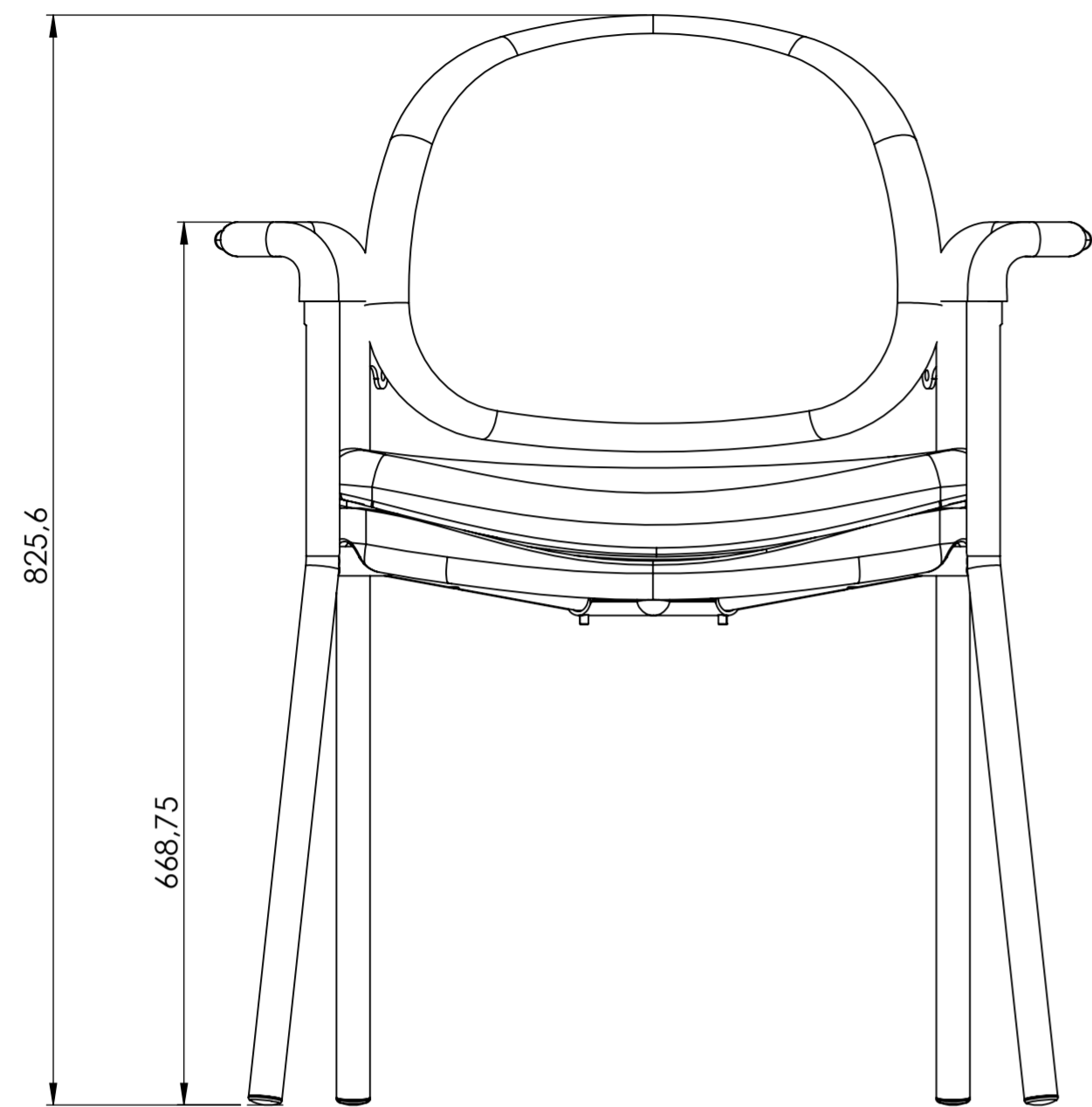

DISTRIBUIÇÃO							
AL	PU	EX	IJ	MO	SE	SO	FE

DIMENSÕES SEM TOLERÂNCIA CONFORME NBR ISO 2768-1 CLASSE M					DESENHO GERADO EM CAD NÃO PERMITIDO ATUALIZAÇÕES MANUAIS		 A IDÉIA É SUA A BASE É NOSSA
>0,5	>6,0	>30	>150	>500	APROVAÇÕES		
<6,0	<30	<150	<500	<2000			
±0,2	±0,5	±0,8	±1,0	±1,5	DESENHO		
DIM. ANG. SEM TOLERÂNCIA					LIBERADO		
>0	>50	>120	>400	>400	PESO EM GRAMAS		
<50	<120	<400	<400	<400			
±1°30'	±1°	±30'	±10'	±10'	MATERIAL=		A-2 DES.Nº 13000 REV.
ACABAMENTO=							ESCALA: 1:5 FOLHA 1 DE 1