

AS INFORMAÇÕES CONTIDAS NESTE DESENHO SÃO DE PROPRIEDADE DA RHODES S/A IND.PLASTICA E METALURGICA SENDO PROIBIDO A REPRODUÇÃO PARCIAL OU TOTAL SEM A AUTORIZAÇÃO DA RHODES S/A IND.PLASTICA E METALÚRGICA.

REVISIONS				
ZONE	REV.	DESCRIPTION	DATE	APPROVED
	01	1. Alterado perfil da conificação opara uso do anel 405678	14/04/2014	

SEÇÃO A-A

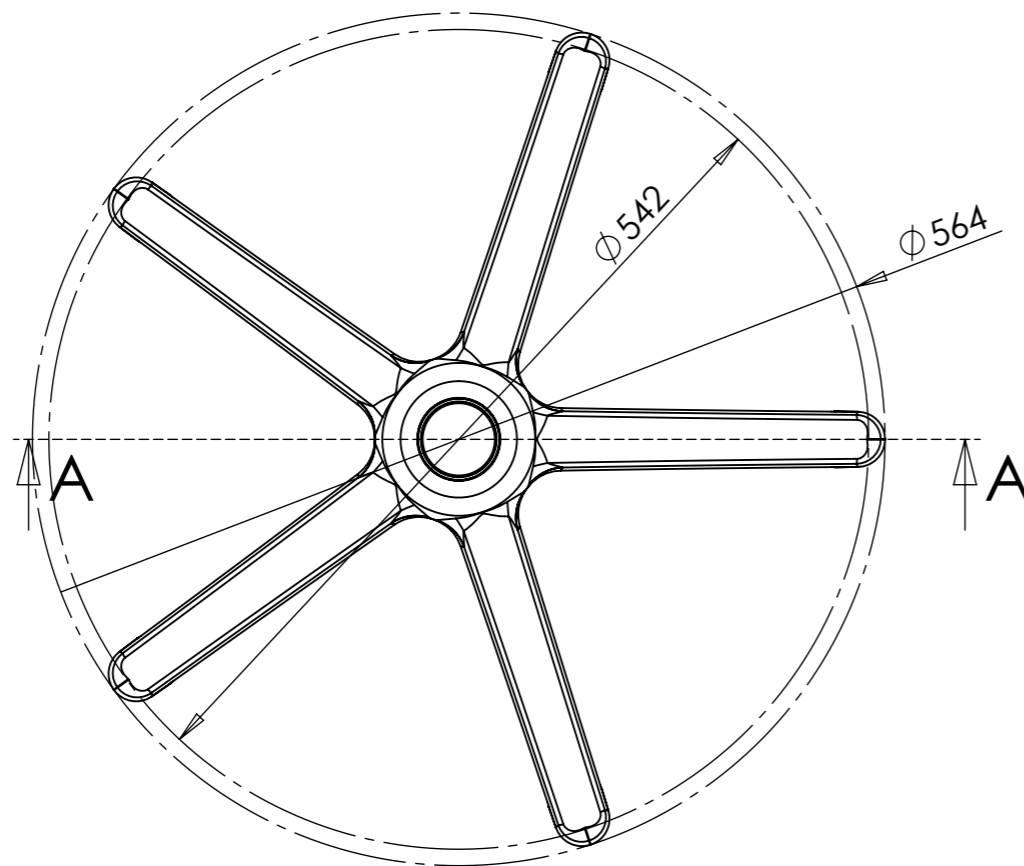
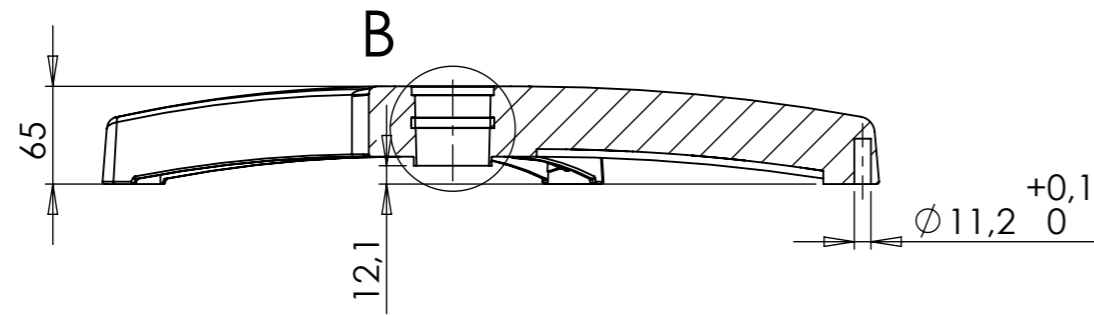

DETALHE B
ESCALA 1 : 1

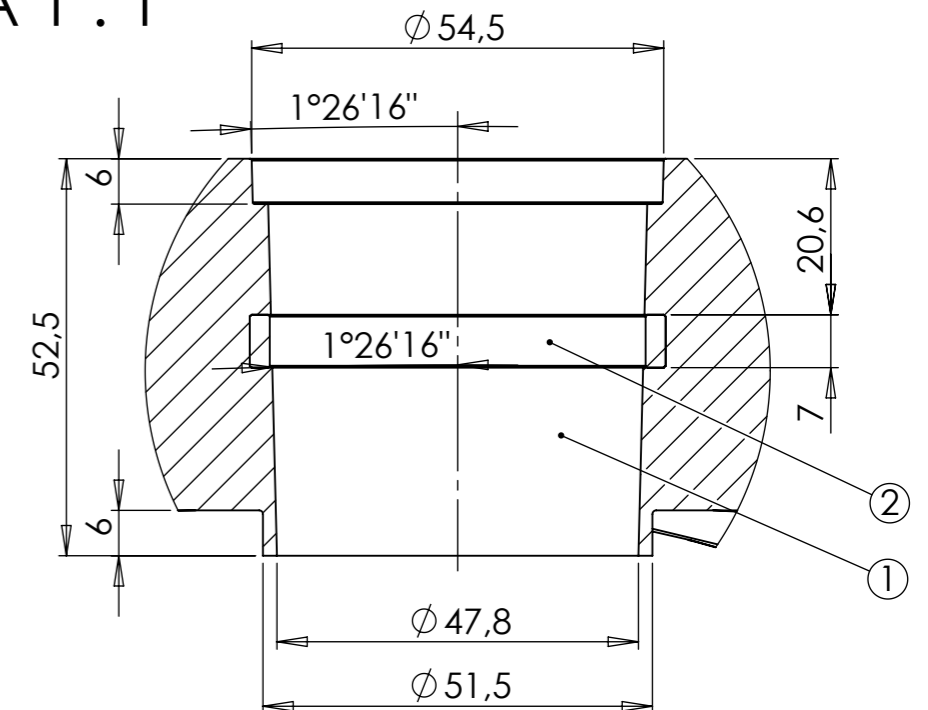

Nº DO ITEM	Nº DA PEÇA	DESCRIÇÃO	QTD.
1	B520-010	Base Magazine ECO	1
2	405678		1

DIMENSOES SEM TOLERANCIA CONFORME NBR ISO 2768-1 CLASSE M					DESENHO GERADO EM CAD NÃO PERMITIDO ATUALIZAÇÕES MANUAIS		 <p>A IDÉIA É SUA A BASE É NOSSA</p>
>0.5	>6.0	>30	>150	>500	APROVAÇÕES		
<6.0	<30	<150	<500	<2000	DESENHO		19/03/2014
±0.2	±0.5	±0.8	±1.0	±1.5	LIBERADO		
DIM. ANG. SEM TOLERÂNCIA					PESO EM GRAMAS		826.74
>0	>50	>120	>400		MATERIAL= Tabela de componentes		A-3 DES.Nº B510 REV. 01
<50	<120	<400	>400		ACABAMENTO= Isento de rebarbas, manchas, falhas ou bolhas		ESCALA: 1:5 FOLHA 1 DE 1
±1°30'	±1°	±30'	±10'				

DISTRIBUIÇÃO

AL	PU	EX	IJ	MÓ	SE	SO	FE
----	----	----	----	----	----	----	----