

AS INFORMAÇÕES CONTIDAS NESTE DESENHO SÃO DE PROPRIEDADE DA RHODES S/A IND. PLÁSTICA E METALÚRGICA SENDO PROIBIDO A REPRODUÇÃO PARCIAL OU TOTAL SEM A AUTORIZAÇÃO DA RHODES S/A IND. PLÁSTICA E METALÚRGICA.

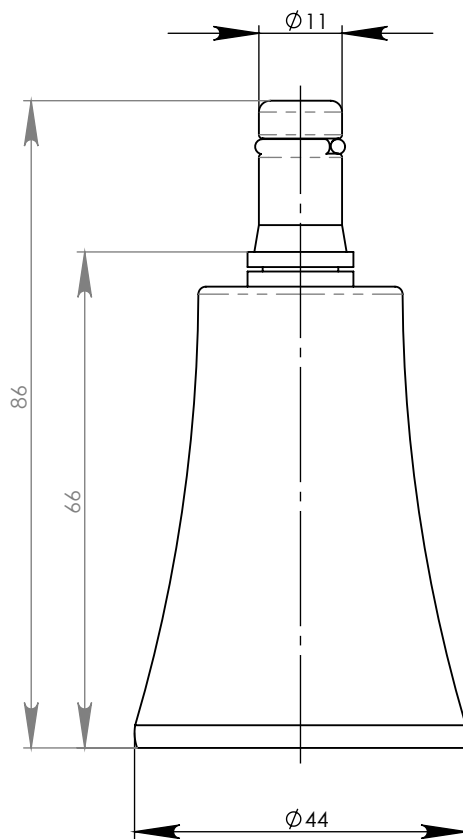

DISTRIBUIÇÃO						
AL	PU	EX	IJ	MO	SE	SO
FE						

DESENHO GERADO EM CAD NÃO PERMITIDO ATUALIZAÇÕES MANUAIS

DIMENSÕES SEM TOLERÂNCIA CONFORME NBR ISO 2768-1 CLASSE M					As tolerâncias indicadas no plano de inspeção prevalecem sobre as indicadas no desenho		RHODES COMPONENTES QUE FAZEM A DIFERENÇA		
>0.5 <6.0	>6.0 <30	>30 <150	>150 <500	>500 <2000					
±0.2	±0.5	±0.8	±1.0	±1.5	APROVAÇÕES		DATA		
DIM. ANG. SEM TOLERÂNCIA >0 <50					DESENHO				
					LIBERADO				
PESO EM GRAMAS					SAPATA STANDARD DE 63MM PRETA				
					±1°30'		±1°		±30'
MATERIAL= PP					A-4		DES.Nº S012		REV.:
ACABAMENTO= TEXTURIZADO					ESCALA: 1:1			FOLHA 1 DE 1	