

AS INFORMAÇÕES CONTIDAS NESTE DESENHO SÃO DE PROPRIEDADE DA RHODES S/A IND. PLÁSTICA E METALÚRGICA SENDO PROIBIDO A REPRODUÇÃO PARCIAL OU TOTAL SEM A AUTORIZAÇÃO DA RHODES S/A IND. PLÁSTICA E METALÚRGICA.

REVISIONS				
ZONE	REV.	DESCRIPTION	DATE	APPROVED
A	01	Foram adicionadas cotas de diâmetro na boca de entrada.	20/4/2010	

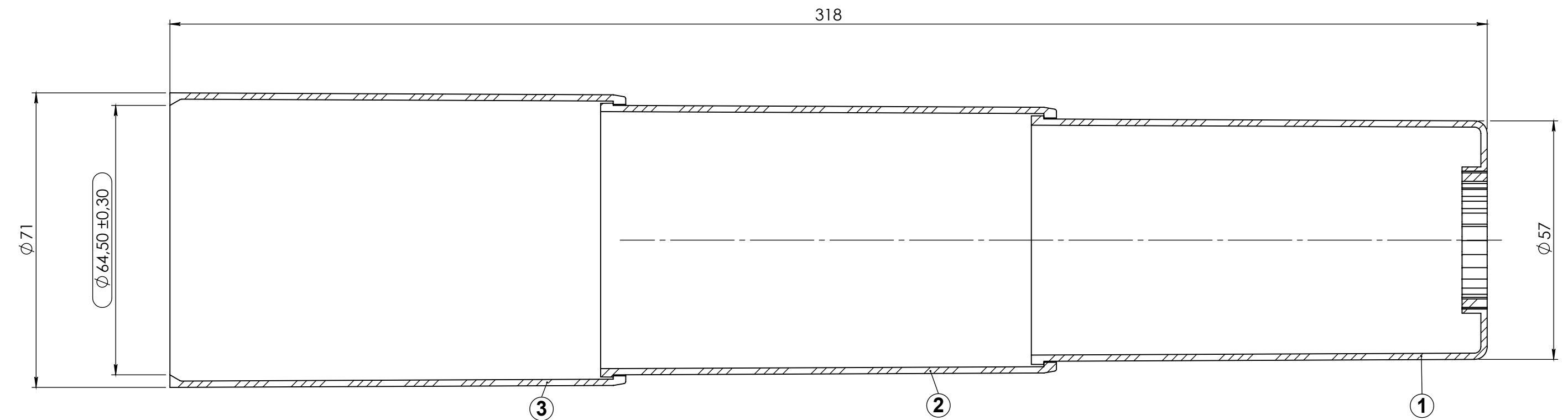
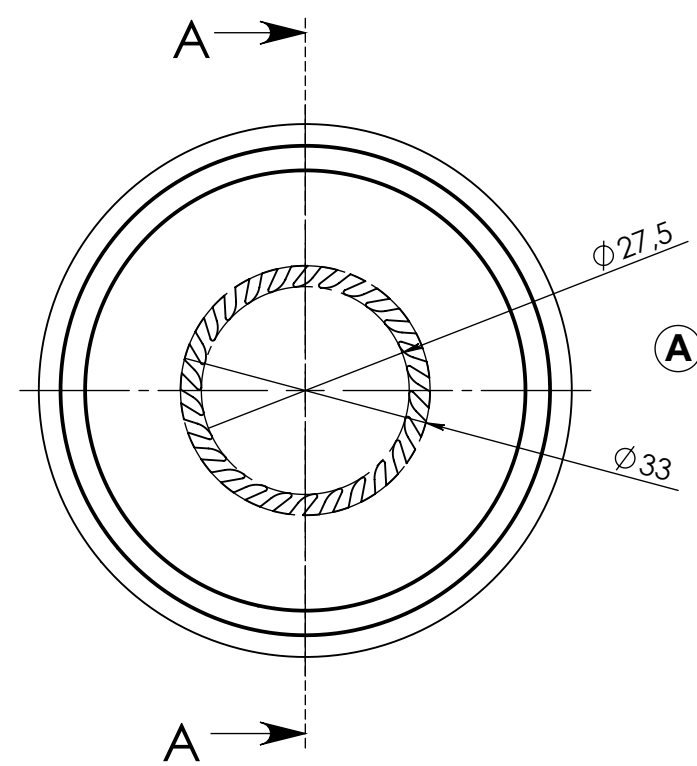

A-A

Nº DO ITEM	Nº DA PEÇA	DESCRIÇÃO	QDT.
1	T212-02	COPO 2	1
2	T212-03	COPO 3	1
3	T212-01	COPO 1	1

ITEM	CODIGO N°	DESCRIÇÃO	MATERIAL	QUANT.
------	-----------	-----------	----------	--------

LISTA DE MATERIAIS

DIMENSÕES SEM TOLERÂNCIA						DESENHO GERADO EM CAD NÃO PERMITIDO ATUALIZAÇÕES MANUAIS	
>0.2	>0.5	>3	>6	>30	>120	APROVAÇÕES	DATA
<0.5	<3	<6	<30	<120	>120		
±0.02	±0.05	±0.1	±0.2	±0.3	±0.5		

DIM. ANG. SEM TOLERÂNCIA				DESENHO	DATA
>0	>50	>120	>400	REVISADO	22-11-01
<50	<120	<400		RESP.PROJ.	22-11-01
±1°30'	±1°	±30'	±10'		

MATERIAL=PP COPOLIMERO	RESP.PROD.	A-2	DES.N° T212	REV.01
APLICAÇÃO	ACABAMENTO=TEXTURIZADO	RESP.QUAL.	ESC.1:1	FOLHA 1 DE 4



AS INFORMAÇÕES CONTIDAS NESTE DESENHO SÃO DE PROPRIEDADE DA RHODES S/A IND.PLASTICA E METALURGICA SENDO PROIBIDO A REPRODUÇÃO PARCIAL OU TOTAL SEM A AUTORIZAÇÃO DA RHODES S/A IND.PLASTICA E MATALURGICA.

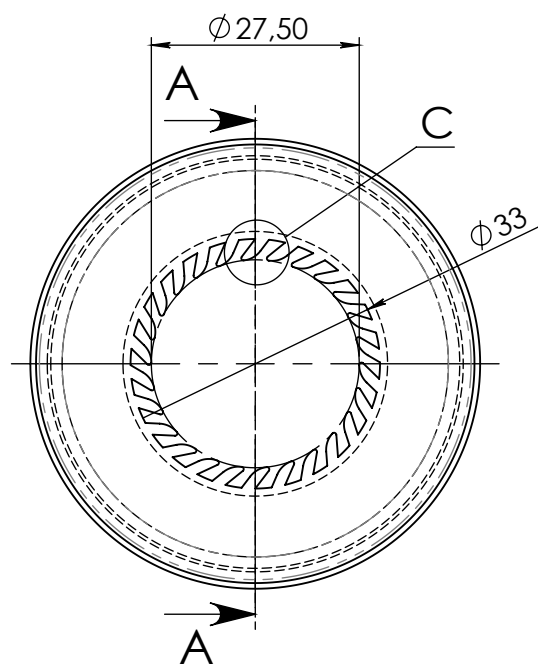
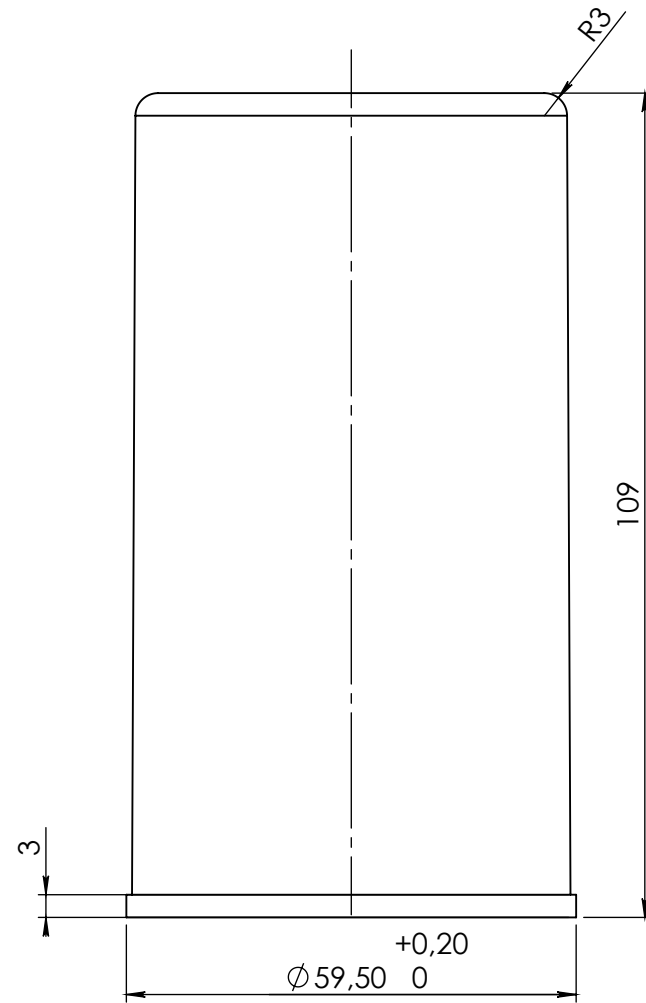

REVISÕES				
ITEM	REV.	DESCRIÇÃO	DATA	APROVADO

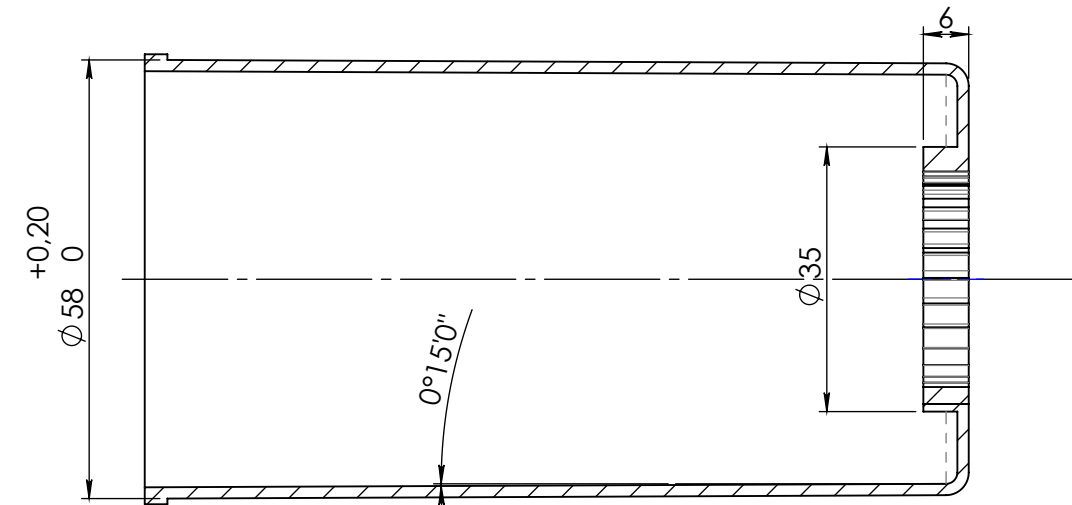

A-A

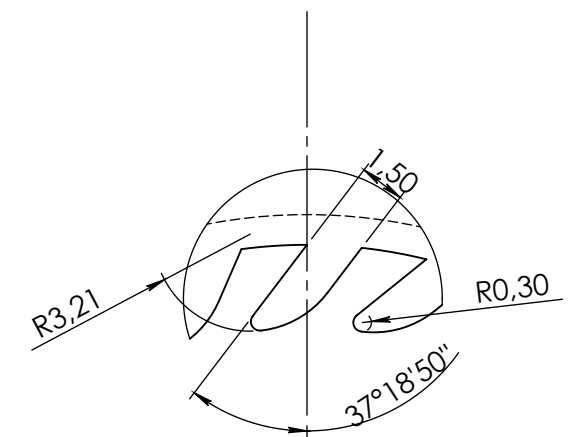

C (4 : 1)

ITEM	CODIGO N°	DESCRIÇÃO	MATERIAL	QUANT.			
LISTA DE MATERIAIS							
DIMENSÕES SEM TOLERÂNCIA		DESENHO GERADO EM CAD NÃO PERMITIDO ATUALIZAÇÕES MANUAIS	<div style="text-align: center;">  <p>A IDÉIA É SUA A BASE É NOSSA</p> </div>				
>0.2 <0.5	>0.5 <3				>3 <6	>6 <30	>30 <120
±0.02	±0.05	±0.1	±0.2	±0.3	±0.5	APROVAÇÕES	DATA
DIM. ANG. SEM TOLERÂNCIA		DESENHO	22-11-01				
>0 <50	>50 <120	>120 <400	>400	REVISADO	22-11-01	COPO 1 TELESCÓPIO PIRAMIDE	
±1°30'	±1°	±30'	±10'	RESP.PROJ.	22-11-01		
MATERIAL=PP COPOLIMERO		RESP.PROD.			A-3	DES.N° T212-01	REV.0
APLICAÇÃO	ACABAMENTO=TEXTURIZADO	RESP.QUAL.			ESC.1:1	FOLHA 2 DE 4	

AS INFORMAÇÕES CONTIDAS NESTE DESENHO SÃO DE PROPRIEDADE DA RHODES S/A IND.PLASTICA E METALURGICA SENDO PROIBIDO A REPRODUÇÃO PARCIAL OU TOTAL SEM A AUTORIZAÇÃO DA RHODES S/A IND.PLASTICA E MATALURGICA.

REVISÕES				
ITEM	REV.	DESCRIÇÃO	DATA	APROVADO

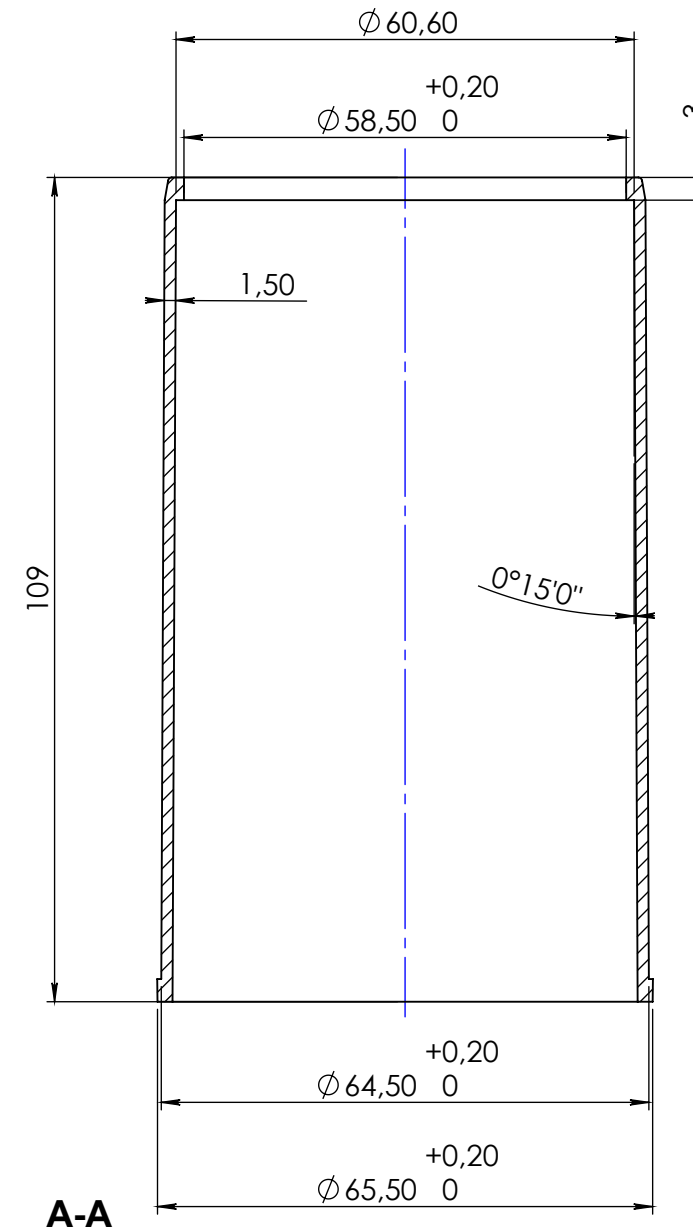
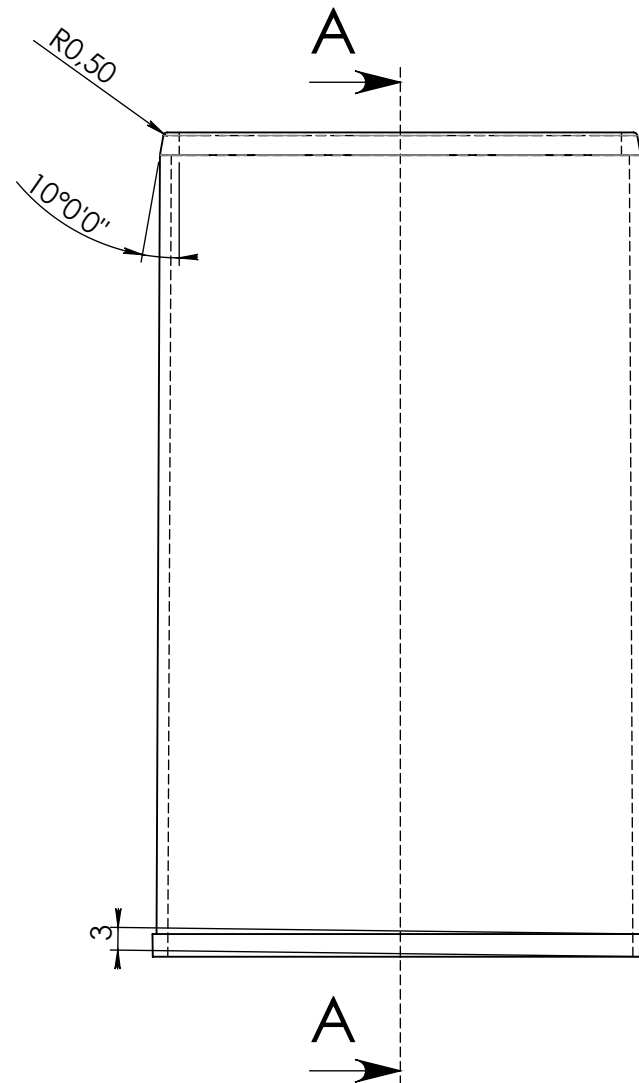

ITEM	CODIGO N°	DESCRIÇÃO	MATERIAL	QUANT.		
LISTA DE MATERIAIS						
DIMENSÕES SEM TOLERÂNCIA		DESENHO GERADO EM CAD NÃO PERMITIDO ATUALIZAÇÕES MANUAIS	APROVAÇÕES			
>0.2 <0.5	>0.5 <3				>3 <6	>6 <30
±0.02	±0.05	±0.1	±0.2	±0.3	±0.5	DATA
DIM. ANG. SEM TOLERÂNCIA		DESENHO	22-11-01			
>0 <50	>50 <120	>120 <400	>400	REVISADO	22-11-01	
±1°30'	±1°	±30'	±10'	RESP.PROJ.	22-11-01	
MATERIAL=PP COPOLIMERO		RESP.PROD.	A-3 DES.N° T212-02		REV.0	
APLICAÇÃO ACABAMENTO=TEXTURIZADO		RESP.QUAL.	ESC.1:1		FOLHA 3 DE 4	

rhodes[®]
A IDÉIA É SUA A BASE É NOSSA

COPO 2 TELESCÓPIO PIRAMIDE

AS INFORMAÇÕES CONTIDAS NESTE DESENHO SÃO DE PROPRIEDADE DA RHODES S/A IND.PLASTICA E METALURGICA SENDO PROIBIDO A REPRODUÇÃO PARCIAL OU TOTAL SEM A AUTORIZAÇÃO DA RHODES S/A IND.PLASTICA E MATALURGICA.

REVISÕES				
ITEM	REV.	DESCRIÇÃO	DATA	APROVADO

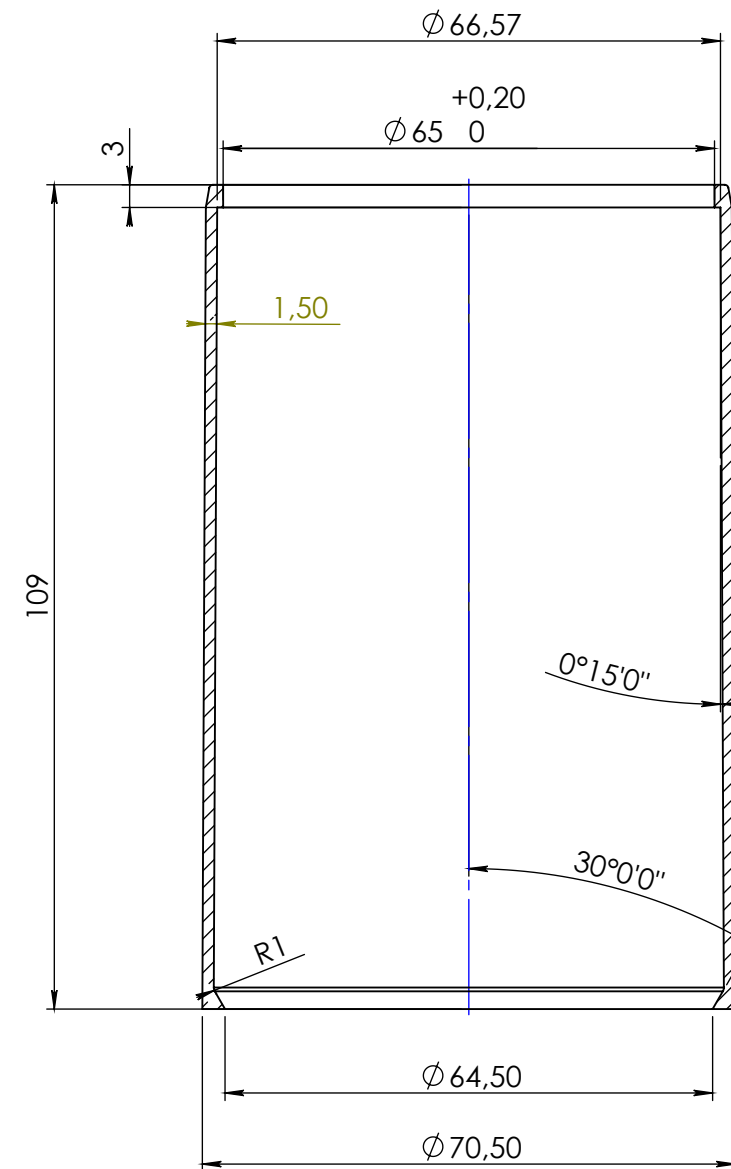
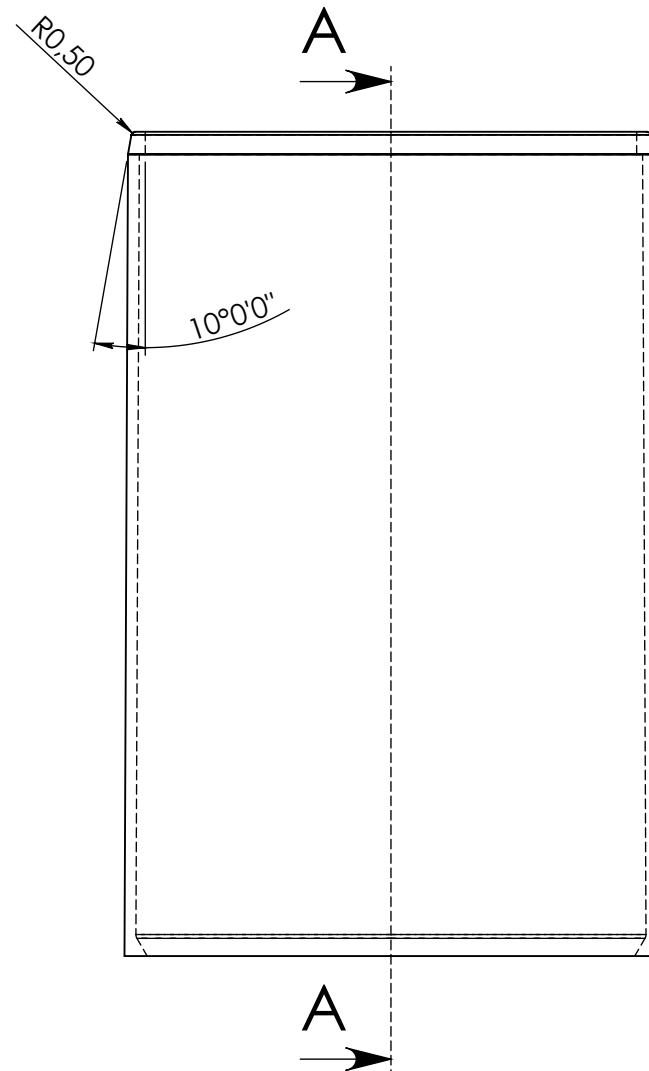

A-A

ITEM	CODIGO N°	DESCRIÇÃO	MATERIAL	QUANT.			
LISTA DE MATERIAIS							
DIMENSÕES SEM TOLERÂNCIA		DESENHO GERADO EM CAD NÃO PERMITIDO ATUALIZAÇÕES MANUAIS	<div style="text-align: center;">  <p>rhodes[®]</p> <p>A IDÉIA É SUA A BASE É NOSSA</p> </div>				
>0.2 <0.5	>0.5 <3				>3 <6	>6 <30	>30 <120
±0.02	±0.05	±0.1	±0.2	±0.3	±0.5	APROVAÇÕES	DATA
DIM. ANG. SEM TOLERÂNCIA		DESENHO	22-11-01		COPO 3 TELESCÓPIO PIRAMIDE		
>0 <50	>50 <120	>120 <400	>400	REVISADO			22-11-01
±1°30'	±1°	±30'	±10'	RESP.PROJ.	22-11-01	A-3 DES.N° T212-03 REV.0	
MATERIAL=PP COPOLIMERO		RESP.PROD.			ESC.1:1		FOLHA 4 DE 4
APLICAÇÃO ACABAMENTO=TEXTURIZADO		RESP.QUAL.					