



AUDITÓRIO



A linha Auditório foi projetada pelo designer italiano Lorenzo Negrello. Uma linha exclusiva desenvolvida para proporcionar conforto e otimizar espaços.

Pode ser utilizada em auditório, anfiteatro e sala de convenção.

Componentes diferenciados: encosto anatômico com assento rebatível, braço com prancheta anti-pânico, estrutura para fixação direta no piso e sistema de acoplamento dos assentos.



Foto meramente ilustrativa, kit sem tapeçaria.

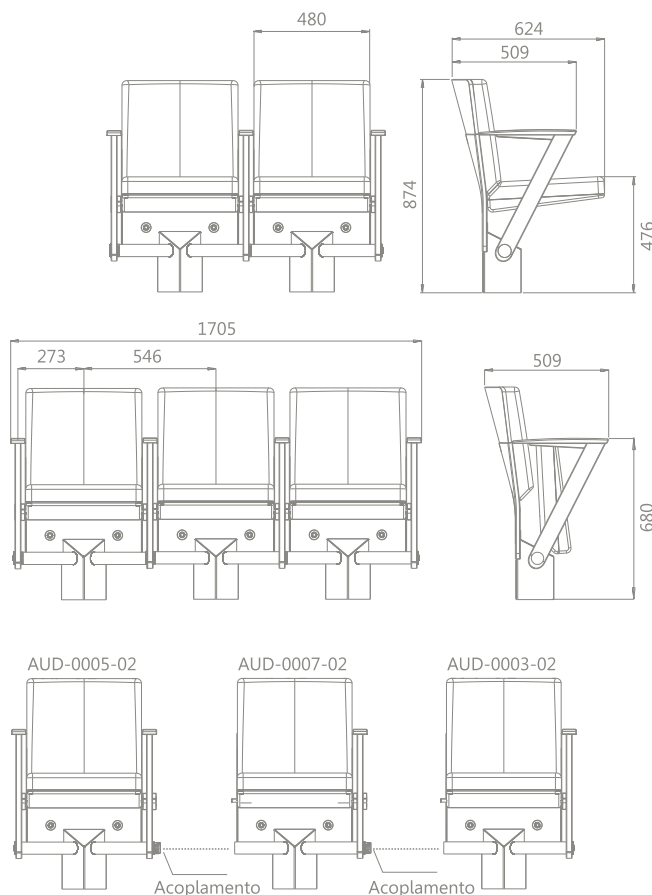

OBS: Para acrescentar mais lugares nesta configuração aumente o número de poltrona modelo AUD-0007-02

AUDITÓRIO	CÓDIGO	DESCRIÇÃO	ACABAMENTO
	AUD-0003-02	Kit Poltrona Auditório Braço Esquerdo (Extremidade)	Preto
	AUD-0005-02	Kit Poltrona Auditório Braço Central com Acoplamentos à Esquerda	Preto
	AUD-0007-02	Kit Poltrona Auditório Braço Esquerdo (Intermediária)	Preto



+55 11 4882 9898
www.rhodes.ind.br