



Abflug alle Gates
Departure all Gates



T-AIR





Foto meramente ilustrativa, kit sem tapeçaria.

T-Air é uma longarina moderna, robusta e personalizada que se adapta a necessidade de cada cliente.

Pode ser utilizada em aeroporto, terminal rodoviário, estação de metrô, coletividade e sala de espera.

Componentes diferenciados: capa de assento e encosto injetadas em polipropileno, estrutural em alumínio, abraçadeira com plug de energia, suporte para mesa central ou lateral e barra (até 5 lugares) que permite a fixação de braços nas extremidades ou intermediários aos assentos.

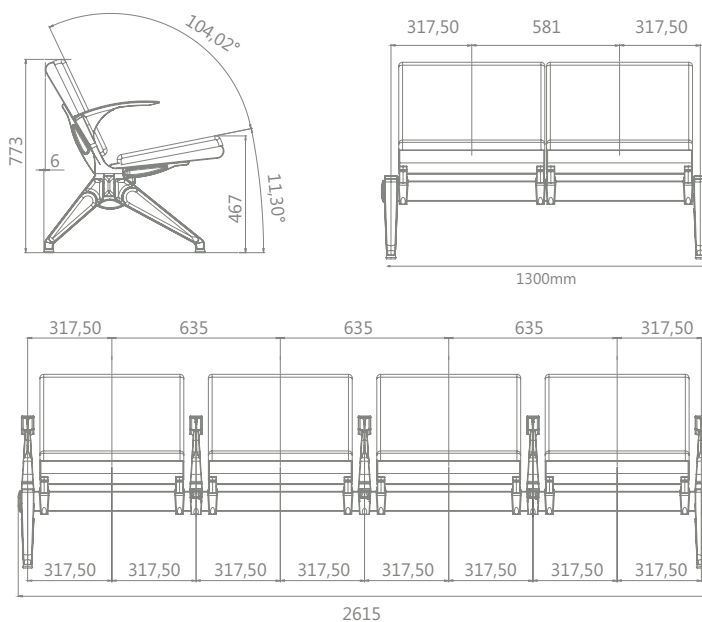

T-AIR

CÓDIGO

DESCRIÇÃO

ACABAMENTO

Consultar o departamento de vendas para outras configurações.



THE-0001-02

Capa, Chassi e Espuma de Assento / Encosto
Travessa de Fixação

Alumínio

P1105

Kit Suporte Assento / Encosto

Alumínio

K11905

Pé para Longarina

Alumínio

Z9605

Braço para Longarina

Alumínio

Z1125

Kit para Suporte de Mesa

Alumínio

Z1135

Abraçadeira para Braço

Prata

Z1155

Abraçadeira com Tomada para Braço

Prata

L11027

Tampa de Acabamento para Pé

L11037

Barra 1 Lugar para Longarina sem Braço ou com Braço nas Extremidades - Largura 692mm

Prata

L11047

Barra 2 Lugares para Longarina sem Braço ou com Braço nas Extremidades - Largura 1272mm

Prata

L11057

Barra 3 Lugares para Longarina sem Braço ou com Braço nas Extremidades - Largura 1852mm

Prata

L11067

Barra 4 Lugares para Longarina sem Braço ou com Braço nas Extremidades - Largura 2432mm

Prata

Barra 5 Lugares para Longarina sem Braço ou com Braço nas Extremidades - Largura 3012mm

Prata



+55 11 4882 9898
www.rhodes.ind.br

RHODES
COMPONENTES QUE FAZEM A DIFERENÇA