

As informações contidas neste desenho são de propriedade da Rhodes S/A. Ind. Plástica e Metalúrgica sendo proibido a reprodução parcial ou total sem a autorização.

As tolerâncias indicadas no plano de inspeção prevalecem sobre as indicadas no desenho

NOTAS:
 1. Superfícies Visíveis: Isento de rebarbas, manchas, juntas frias, rechupes, falhas
 2. Superfícies Funcionais: Isento de rebarbas e falhas
 3. Demais superfícies: Máx. rebarba 0,3mm
 4. Canal de injeção: degrau de 0,5mm máx.
 5. Demais dimensões, conforme desenho 3D.

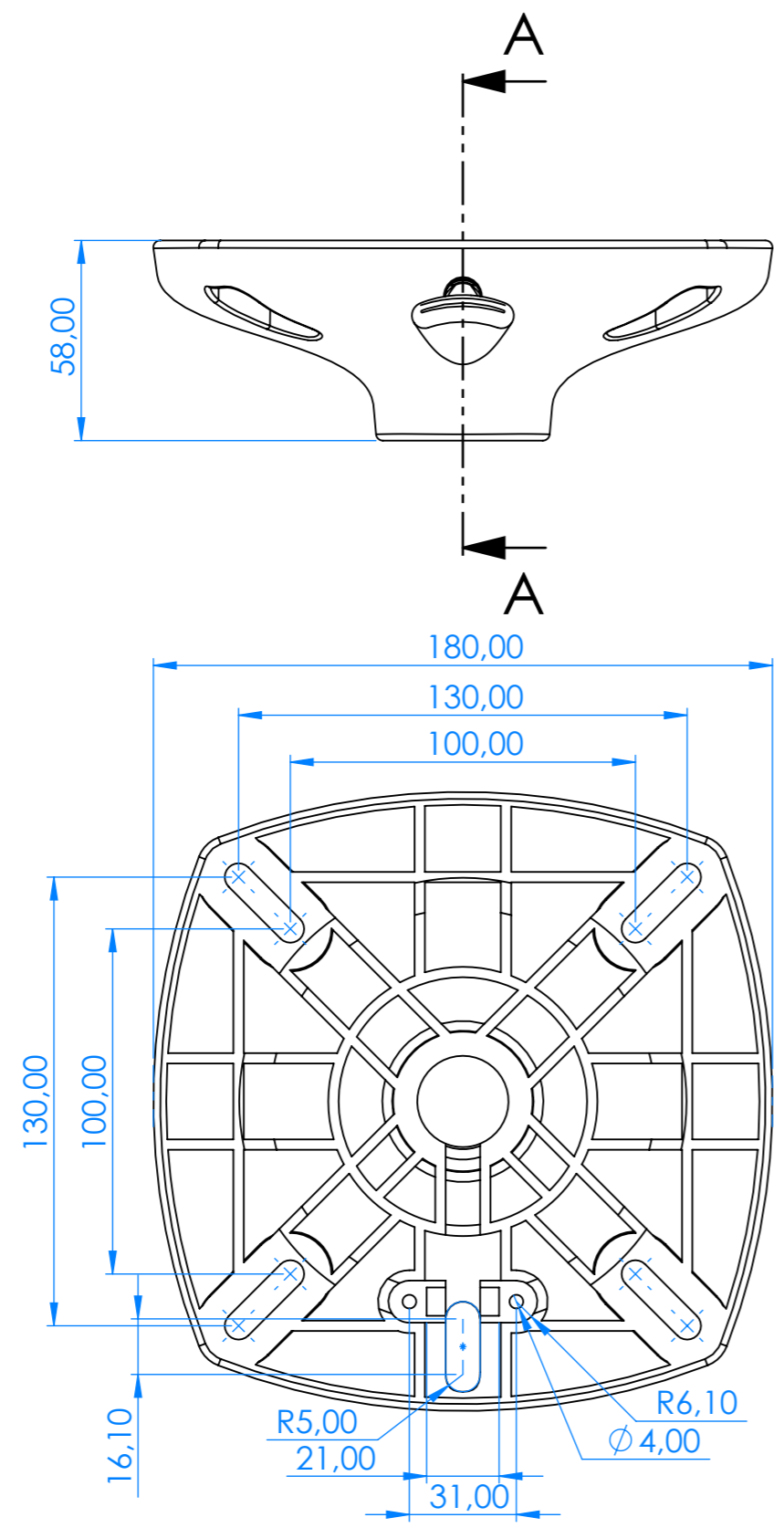

REVISÃO						
CAE	ZONA	REV.	DESCRIÇÃO	DATA	RESP.	APROV.
0085/24		00	Emissão	01/10/2024	J.R.	

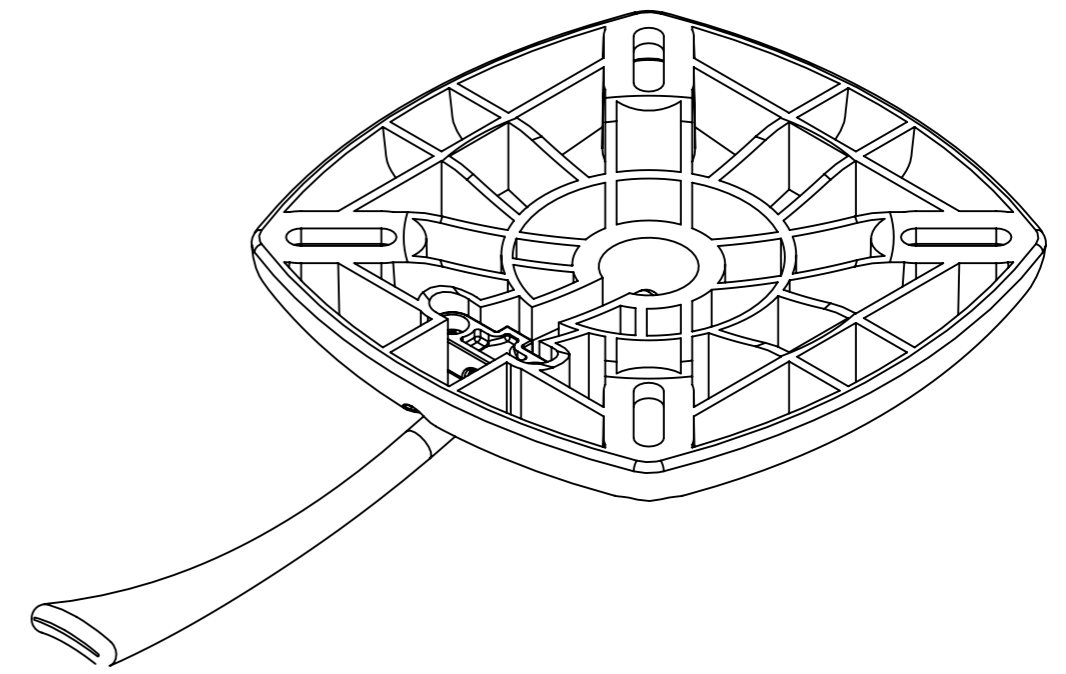
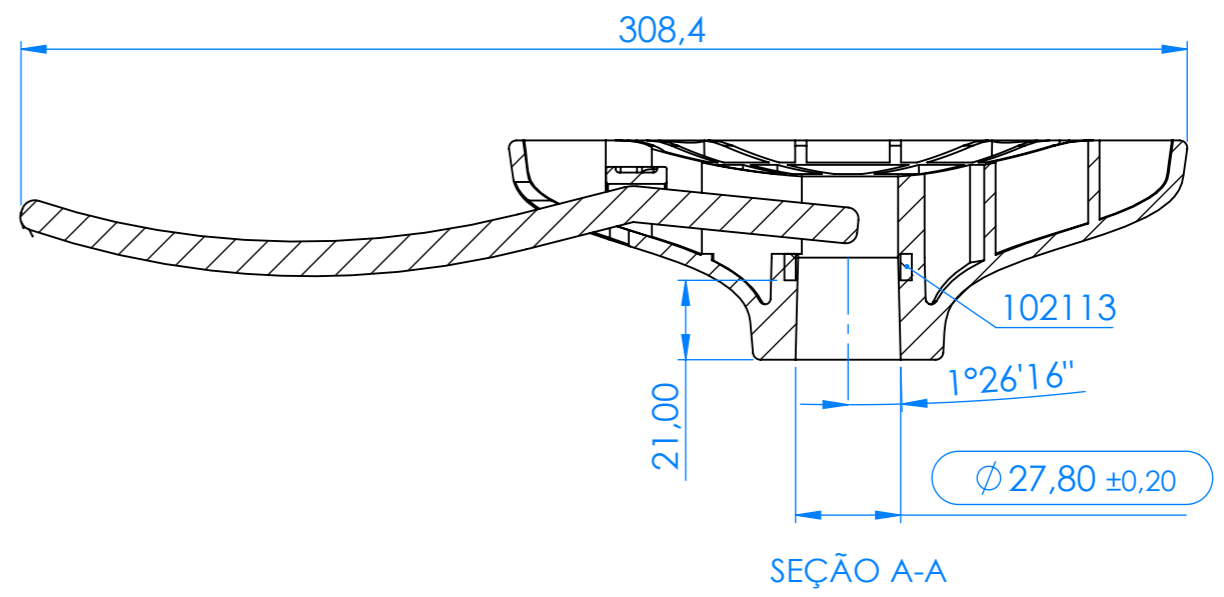

Nº DO ITEM	Nº DA PEÇA	DESCRIÇÃO	QTD.
1	F6200	FLANGE GIRATÓRIA COM ALAVANCA	1
2	406987	ALAVANCA ACIONAMENTO DO PISTAO M8000	1
3	406019	TAMPA ALAVANCA FLANGE RESIDENCE/M8000	1
4	102583	PAR. A.A.CABEÇA PAINEL 5X9,5 COMBINADA	2

DIMENSÕES SEM TOLERÂNCIA CONFORME NBR ISO 2768-M

LÍNEARES						ANGULARES				
>0.5	>6.0	>30	>120	>400	>1000	< 10	>10	>50	>120	>400
< 6.0	<30	<120	<400	<1000	<2000		<50	<120	<400	
±0.1	±0.2	±0.3	±0.5	±0.8	±1.2	±1°	±0°30'	±0°30'	±0°10'	±0°5'



DESENHADO	J REIS	01.10.24	FLANGE RESIDENCE C/ ALAVANCA		
APROVADO					
MATERIAL: PA+30GF	A-3	DES.Nº F6210	REV.: 00		
ACABAMENTO: TEXTURIZADO PRETO	PESO TEÓR: 444.42 g	ESC.: 1:2	FOLHA 1/1		